

JUNTAS PARA MOTORES A DIESEL

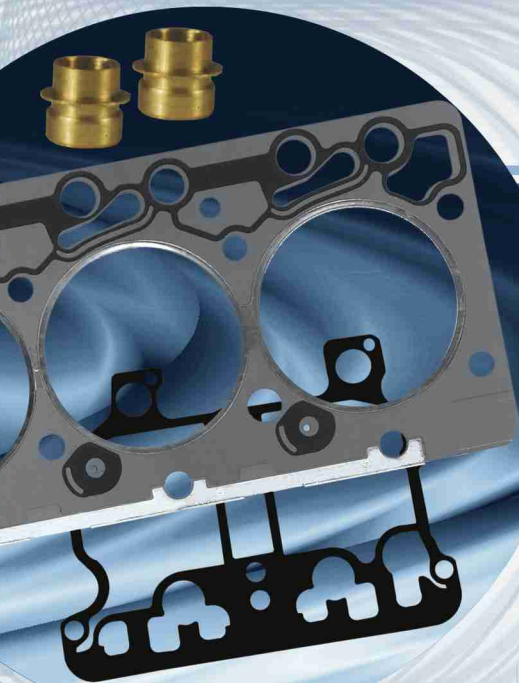

TF VICTOR
DIESEL

CATÁLOGO DE APLICACIONES 2007

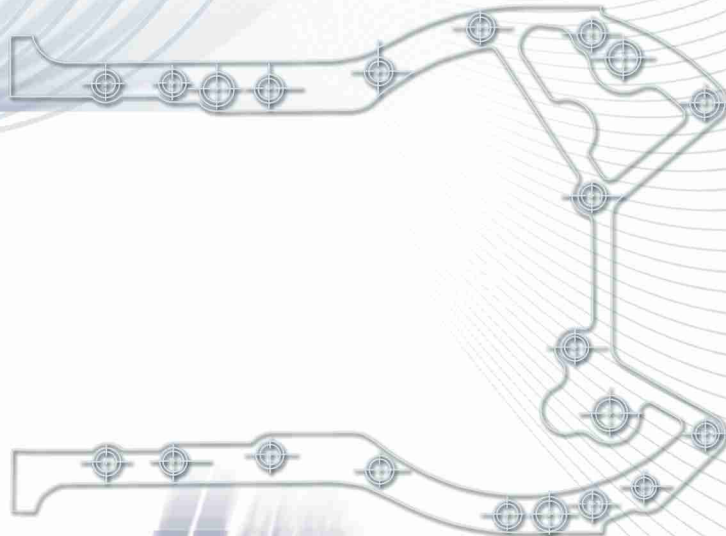

dacomsa

Por un mundo en movimiento





 **TF VICTOR**
DIESEL

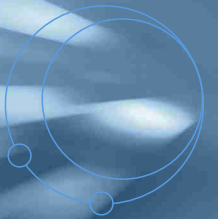

Nuestro Lema

Por un mundo: Porque nosotros como grupo, como familia y equipo, tenemos el compromiso de sustentar y mejorar con nuestro mayor esfuerzo, las soluciones que proponemos a cada uno de nuestros cuatro clientes, a través de nuestras acciones, productos y servicios. Es el entorno en el que cada día, cada uno de nuestros cuatro clientes y nosotros vivimos y trabajamos, es nuestro mundo, el que debemos respetar, cuidar y mejorar.

en movimiento: porque la naturaleza de nuestra industria conlleva evolución, cambio, crecimiento, dinamismo, empuje... no podemos ni debemos parar, se requiere de un ritmo constante acorde con la situación actual de nuestro mundo.

Misión

Crear valor a nuestros clientes afrontando y asumiendo retos.



Visión

- Mantendremos un liderazgo con enfoque a clientes.
- Estaremos un paso adelante de la competencia participando en nichos de mercado con mayor valor.
- Seremos dueños de nuestro destino con libertad de acción y las mejores alianzas.
- Nuestra gente asumirá sus retos con maestría y trabajo en equipo.
- Desarrollaremos productos innovadores a través de procesos de clase mundial que generen alta rentabilidad y consoliden nuestra identidad como proveedor preferido del mercado.

Valores

- Enfoque al cliente.
- Compromiso
- Disciplina
- Congruencia
- Innovación
- Respeto
- Trabajo en equipo.

COMO USAR ESTE CATÁLOGO

TF VICTOR ofrece este catálogo como ayuda visual de **JUEGOS DE JUNTAS PARA SELLADO DE MOTOR** en donde usted podrá ver a detalle todos los componentes que integran un juego de juntas.

Toda la información, especificaciones e ilustraciones contenidas en este catálogo son vigentes en el momento de la impresión **DESC Automotriz Comercializadora S.A. de C.V.** se reserva el derecho de cambiar y/o modificar características de diseño, especificaciones técnicas, cantidades de componentes, materiales y colores de los productos, sin previo aviso, con la finalidad de poder incorporar cualquier avance que se dé en su diseño y/o tecnología.

La información de su contenido ha sido organizada por marca de motor en forma alfabética, y en orden progresivo por desplazamiento de motor.

NOTA: Este catálogo tiene al final la sección de Transmisiones y Diferenciales.

COMO USAR EL CATÁLOGO DE JUNTAS PARA MOTORES A DIESEL TF VICTOR.

Primer Método:

A) Ubique la marca del motor que busca para obtener las juntas de motor a Diesel **TF Victor** en el índice por marca de motor.

B) Una vez encontrada la marca del motor, seleccione la configuración del motor (3L, 4L, V6, L6, V8, Cil.).

C) Seleccione el motor y a continuación la página correspondiente de su ubicación en el catálogo de juntas para motor a Diesel **TF Victor**.

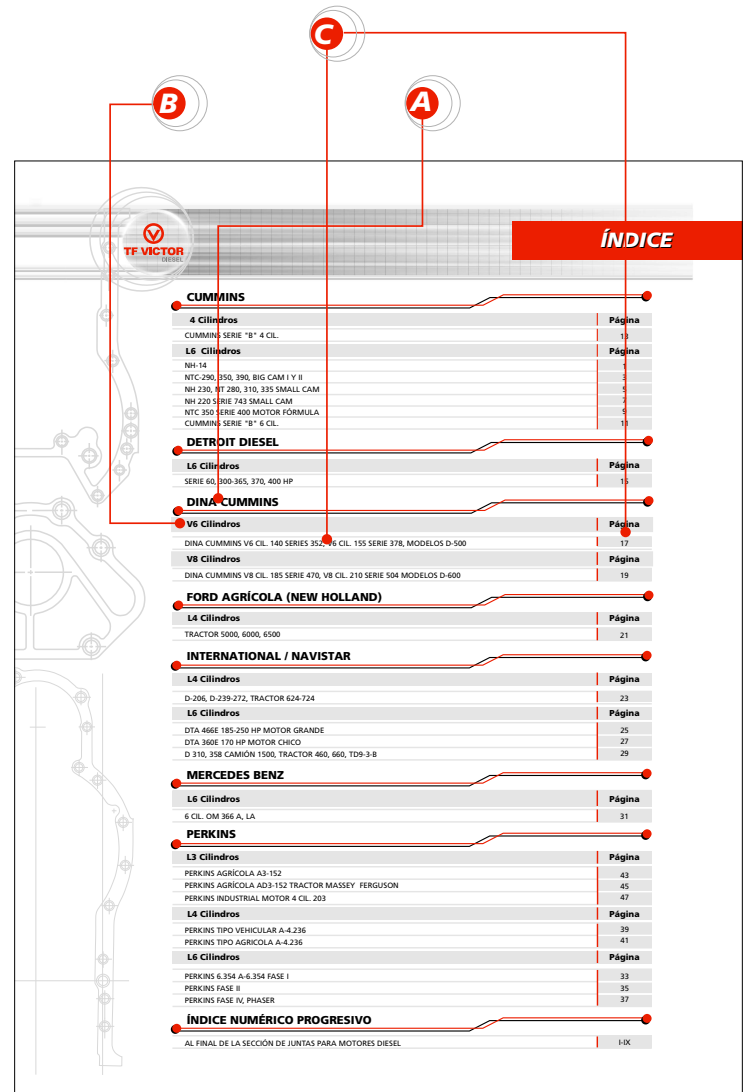

ÍNDICE	
CUMMINS	
4 Cilindros	Página
CUMMINS SERIE "B" 4 CIL.	17
L6 Cilindros	Página
NH-14	1
NTC-290, 350, 390, BIG CAM I Y II	1
NH 230, NT 280, 310, 335 SMALL CAM	5
NH 220 SERIE 743 SMALL CAM	5
NTC 300 SERIE 400 MOTOR FORMULA	5
CUMMINS SERIE "B" 6 CIL.	13
DETROIT DIESEL	
L6 Cilindros	Página
SERIE 60, 300-365, 370, 400 HP	15
DINA CUMMINS	
V6 Cilindros	Página
DINA CUMMINS V6 CIL. 140 SERIE 352, V6 CIL. 155 SERIE 378, MODELOS D-500	17
V8 Cilindros	Página
DINA CUMMINS V8 CIL. 185 SERIE 470, V8 CIL. 210 SERIE 504 MODELOS D-600	19
FORD AGRÍCOLA (NEW HOLLAND)	
L4 Cilindros	Página
TRACTOR 5000, 6000, 6500	21
INTERNATIONAL / NAVISTAR	
L4 Cilindros	Página
D-206, D-239-272, TRACTOR 624-724	23
L6 Cilindros	Página
DTA 466E 185-250 HP MOTOR GRANDE	25
DTA 360E 170 HP MOTOR CHICO	27
D 310, 358 CAMION 1500, TRACTOR 460, 660, TD9-3-B	29
MERCEDES BENZ	
L6 Cilindros	Página
6 CIL. OM 366 A, LA	31
PERKINS	
L3 Cilindros	Página
PERKINS AGRÍCOLA A3-152	43
PERKINS AGRÍCOLA AD3-152 TRACTOR MASSEY FERGUSON	45
PERKINS INDUSTRIAL MOTOR 4 CIL. 203	47
L4 Cilindros	Página
PERKINS TIPO VEHICULAR A-4.236	39
PERKINS TIPO AGRÍCOLA A-4.236	41
L6 Cilindros	Página
PERKINS 6.354 A-6.354 FASE I	33
PERKINS FASE II	35
PERKINS FASE IV, PHASER	37
ÍNDICE NUMÉRICO PROGRESIVO	
AL FINAL DE LA SECCIÓN DE JUNTAS PARA MOTORES DIESEL	I-IX

COMO USAR ESTE CATÁLOGO

D) En la página seleccionada encontrará la marca del motor **(1)**, el número de juego completo de juntas **TF Victor**, así como los Medios Juegos Superior e Inferior **(2)**, y el número de parte de la junta de cabeza de motor **(3)**. Además encontrará la figura que refiere a la junta de cabeza de motor **(4)**, el número de parte de juntas individuales **(5)**, y la figura del juego de juntas individual que corresponde **(6)**.

E) El catálogo está dividido por secciones:

Secc. I: Encontrará los juegos de reparación completos, Medio Juego Superior, Medio Juego Inferior.

Secc. II: Encontrará la(s) junta(s) de cabeza.

Secc. III: Juntas de carter, laterales y punterías.

Secc. IV: Juntas múltiple de admisión, múltiple de escape, y tubo de escape.

Secc. V: Juntas de distribución, retén distribución, cigüeñal y sellos de válvula.

Secc. VI: Juntas varias. A todas las ilustraciones de juntas se les han colocado símbolos, (∇ ∇) los cuales le ayudarán a saber en que medio juego (Superior o Inferior) se encuentran. Esto le será útil en caso de que la pieza que requiera no se venda suelta.

Segundo Método:

I) Conociendo el número de parte del juego completo de juntas para motor Diesel **TF Victor**. Utilice el índice Orden progresivo numérico que se encuentra al final de la sección de juntas para motor a diesel.

II) Una vez localizado el número de parte, encontrará la descripción del mismo así como la página del catálogo en donde podrá encontrar todos los componentes que usted requiera.

EJEMPLO DE PÁGINA SELECCIONADA

DINA

MOTOR

MARCA: DINA CUMMINS V6 CIL.

140 SERIE 352, V6-155 SERIE 378, MODELOS D-500, 6 CIL. EN "V" 4 5/8" DIAM.

JUEGO COMPLETO/C MEDIO JUEGO SUPERIOR/MJ-1 MEDIO JUEGO INFERIOR/MJ-1

JC-4702-TS MJ-4702-TS1 MJ-4702-TS0 MJ-4702-TS2

JUNTA DE CABEZA

CA-4702-A (2) CA-4702-TS (1)

LIGAS PARA 1 CABEZA

JUNTA DE CARTER / CJ JUNTA LATERAL / L.A. JUNTA PUNTERÍAS / PS

CJ-14702 LA-24702-I (IZQUIERDA) PS-34702 PS-34702-1

LA-24702-D (DERECHA)

MÚLTIPLE DE ADMISIÓN / MU-A MÚLTIPLE DE ESCAPE / MU-E JUNTA TUBO DE ESCAPE / ES

MU-44702-A MU-44702-E5 MU-44702-E1 ES-51532

MU-44702-AI MÚLTIPLE INFERIOR MU-44702-EI UNA PIEZA

JUEGO DE DISTRIBUCIÓN CON RETÉN(D) RETÉN DE DISTRIBUCIÓN / RE SELLO DE VÁLVULA / SV

DT-74702 MÚLTIPLE RE-46319-SL RE-62630-SL SV-50-PL

RETÉN DIST. RETÉN CIGÜEÑAL 24 PIEZAS

Partes que se hallan en el Medio Juego Superior Partes que se hallan en el Medio Juego Inferior (1) Incluye 28 ligas para inyectores (2) Incluye 13 ligas para inyectores

DINA

JUNTAS VARIAS DIESEL DINA CUMMINS V6 CIL.

CP-4760 JUEGO PARA COMPRESOR

VD-7021 JUNTA BOMBA DE INYECCIÓN COMPRESOR	VD-7029 JUNTA BOMBA DE INYECCIÓN COMPRESOR	VD-7032 JUNTA SOPORTE BOMBA DE AGUA	VD-7035 JUNTA SOPORTE COMPRESOR BOMBA COMBUSTIBLE	VD-7036 JUNTA IMPULSOR BOMBA COMBUSTIBLE	VD-7037 JUNTA COMPRESOR	VD-7038 JUNTA TAPA COMPRESOR	VD-7039 JUNTA CUBIERTA DELANTERA CIGÜEÑAL	VD-7044 JUNTA ENFRIADOR DE ACEITE AL BLOCC	VD-7045 JUNTA ENFRIADOR DE ACEITE AL FILTRO	VD-7047 JUNTA SOPORTE COMPRESOR	VD-7049 JUNTA PARA TOMA DE AIRE	VD-7050 JUNTA PLACA A MONOBLOCC	VD-7051 JUNTA BOMBA AGUA AL BLOCC	VD-7053 JUNTA CUBIERTA FILTRO DE ACEITE	VD-7055 JUNTA BOMBA DE ACEITE	VD-7056 JUNTA PLACA DE ACEITE	VD-7057 JUNTA CUBIERTA ARBOL DE LEVAS	VD-7088 JUNTA SOPORTE DE COMPRESOR	VD-7092 JUNTA CAJA DEL TERMOSTATO	VD-7093 JUNTA CUBIERTA LATERAL DIRECCIÓN	VD-7095 JUNTA ESPACIADOR VENTILADOR	VD-7097 JUNTA MAZA RUEDA DELANTERA
--	--	-------------------------------------	---	--	-------------------------	------------------------------	---	--	---	---------------------------------	---------------------------------	---------------------------------	-----------------------------------	---	-------------------------------	-------------------------------	---------------------------------------	------------------------------------	-----------------------------------	--	-------------------------------------	------------------------------------

NOTA: LOS DIBUJOS QUE APARECEN SIN NÚM. NO. NO SE VENDEN SUELTOS. ÚNICAMENTE EN EL JUEGO DE CABEZA.

EJEMPLO DE NOMENCLATURA

EJEMPLO 1

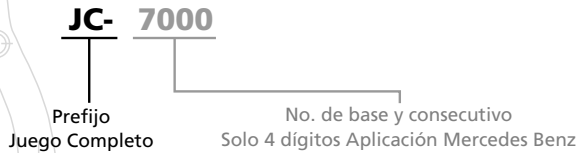

EJEMPLO 2

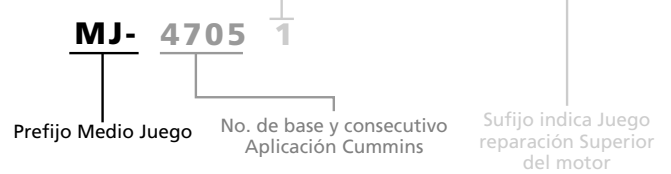

EJEMPLO 3

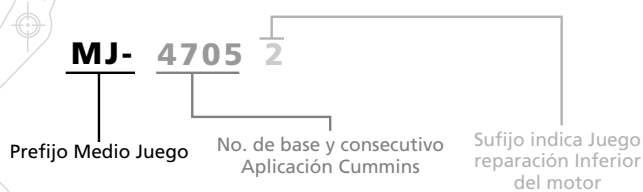

EJEMPLO 4

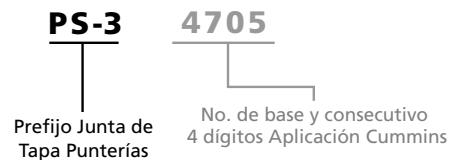

Nota: Si el número lleva sufijo. Indica ubicación dentro del motor.

NOMENCLATURA DE LOS JUEGOS

PREFIJOS		ARTÍCULO	NÚMEROS BASE PARA MOTORES DIESEL	
JC-	(0)	JUEGO COMPLETO	CUMMINS/DINA CUMMINS	4700-4799
MJ-X-	(1)	MEDIO JUEGO SUPERIOR	FORD	6077-6079
MJ-X-	(2)	MEDIO JUEGO INFERIOR	INTERNATIONAL	6100-6199
CA-	(0)	JUNTA DE CABEZA	NAVISTAR	6200-6299
CJ-	(1)	JUNTA DE CARTER	PERKINS	6080-6089
LA-	(2)	JUNTA LATERAL	MERCEDES BENZ	7000-7499
PS-	(3)	JUNTA DE PUNTERÍAS		
MU-A-	(4)	JUNTA MÚLTIPLE ADMISIÓN		
MU-E-	(4)	JUNTA MÚLTIPLE ESCAPE		
ES-	(5)	JUEGO TUBO ESCAPE		
DT-	(8)	JUNTA DE DISTRIBUCIÓN		
DJ-	(8)	JUEGO JUNTA DISTRIBUCIÓN		
RE-		RETÉN DISTRIBUCIÓN		
RE-		RETÉN CIGÜEÑAL		
SV-		SELLOS DE VÁLVULA		
VD-		JUNTAS VARIAS DIESEL		

ABREVIATURAS / SUFIJOS

INDICAN DISEÑO		INDICAN MATERIAL	
A	ADMISIÓN	M	METÁLICA
E	ESCAPE	TS	TORK SEAL
X	CAMBIO DE DISEÑO	SL	SILICÓN
G	ESPESOR MAYOR	PL	POLIACRÍLICO
I	IZQUIERDO	NT	NITRILO
D	DERECHO	VT	VITÓN
C	CÓNICO		

CUMMINS

4 Cilindros	Página
CUMMINS SERIE "B" 4 CIL.	13
L6 Cilindros	Página
NH-14	1
NTC-290, 350, 390, BIG CAM I Y II	3
NH 230, NT 280, 310, 335 SMALL CAM	5
NH 220 SERIE 743 SMALL CAM	7
NTC 350 SERIE 400 MOTOR FÓRMULA	9
CUMMINS SERIE "B" 6 CIL.	11

DETROIT DIESEL

L6 Cilindros	Página
SERIE 60, 300-365, 370, 400 HP	15

DINA CUMMINS

V6 Cilindros	Página
DINA CUMMINS V6 CIL. 140 SERIES 352, V6 CIL. 155 SERIE 378, MODELOS D-500	17
V8 Cilindros	Página
DINA CUMMINS V8 CIL. 185 SERIE 470, V8 CIL. 210 SERIE 504 MODELOS D-600	19

FORD AGRÍCOLA (NEW HOLLAND)

L4 Cilindros	Página
TRACTOR 5000, 6000, 6500	21

INTERNATIONAL / NAVISTAR

L4 Cilindros	Página
D-206, D-239-272, TRACTOR 624-724	23
L6 Cilindros	Página
DTA 466E 185-250 HP MOTOR GRANDE	25
DTA 360E 170 HP MOTOR CHICO	27
D 310, 358 CAMIÓN 1500, TRACTOR 460, 660, TD9-3-B	29

MERCEDES BENZ

L6 Cilindros	Página
6 CIL. OM 366 A, LA	31

PERKINS

L3 Cilindros	Página
PERKINS AGRÍCOLA A3-152	43
PERKINS AGRÍCOLA AD3-152 TRACTOR MASSEY FERGUSON	45
PERKINS INDUSTRIAL MOTOR 4 CIL. 203	47
L4 Cilindros	Página
PERKINS TIPO VEHICULAR A-4.236	39
PERKINS TIPO AGRICOLA A-4.236	41
L6 Cilindros	Página
PERKINS 6.354 A-6.354 FASE I	33
PERKINS FASE II	35
PERKINS FASE IV, PHASER	37

ÍNDICE NUMÉRICO PROGRESIVO

AL FINAL DE LA SECCIÓN DE JUNTAS PARA MOTORES DIESEL	I-IX
--	------

Sección

I

II

III

IV

V

MARCA	MOTOR	
CUMMINS L6 CIL.	NH-14 6 CIL. 5.500"	
JUEGO COMPLETO/JC	MEDIO JUEGO SUPERIOR/MJ-1	MEDIO JUEGO INFERIOR/MJ-1
N/A	MJ-4705-1 ^S	MJ-4704-3 ^V
JUNTA DE CABEZA		
CA-4710 ^S SIRVE PARA MODELOS ANTERIORES CON TORNILLOS DE CUERDA LARGA Y CORTA JGO. SUPERIOR LLEVA 3 PZAS. VENTA INDIVIDUAL UNA PIEZA.		
JUNTA DE CARTER / CJ	JUNTA LATERAL / LA	JUNTA PUNTERÍA / PS
CJ-14701-A ^V 1 PIEZA CJ-14701 SECCIONADA SÓLO EN VENTA INDIVIDUAL	LA-24704 ^V 9 PIEZAS PARA AJUSTE DE TIEMPO (BIG-CAM) ESPESOR DISPONIBLE 0.010", 0.020", 0.030"	PS-34705 ^S 3 PIEZAS PUNTERÍAS PARA N-14 CORCHO C/ METAL PS-34705-1 ^S 3 PIEZAS JUEGO FRENO MOTOR VD-7126 PS-34705-2 ^S 3 PIEZAS JUEGO BANCO DE BALANCINES
MÚLTIPLE DE ADMISIÓN / MU-A	MÚLTIPLE DE ESCAPE / MU-E	JUNTA TUBO DE ESCAPE / ES
MU-44704-A ^V 3 PIEZAS EN JUEGO VD-7105	MU-44701-E ^V N/D	N/D
JUEGO DE DISTRIBUCIÓN CON RETÉN/DJ	RETÉN DE DISTRIBUCIÓN / RE	SELLO DE VÁLVULA / SV
N/D	N/D	N/D

JUNTAS VARIAS DIESEL (NH-14, 6 CIL. 5.500")

- VD-7019 JUNTA CAJA TERMOSTATO
- VD-7021 JUNTA BOMBA DE INYECCIÓN
- VD-7027 JUNTAS BASE BOMBA DE ACEITE
- VD-7028 JUNTA BASE IMPULSOR COMPRESOR
- VD-7029 JUNTA BOMBA INYECCIÓN DE COMPRESOR
- VD-7032 JUNTAS SOPORTE BOMBA DE AGUA
- VD-7080 JUNTA REPUESTO ENFRIADOR DE ACEITE
- VD-7088 JUNTA SOPORTE DE COMPRESOR
- VD-7105 JUNTA DE INTERENFRIADOR BIG CAM I Y III
- VD-7106 JUNTA METÁLICA ESCAPE TURBO BIG CAM I Y III
- VD-7109 JUNTA TAPA ADMISIÓN DE AIRE
- VD-7110 JUNTA TUBO ADMISIÓN DE AIRE
- VD-7111 JUNTA RADIADOR
- VD-7113 JUNTA BASE SALIDA DE AGUA
- VD-7114 JUNTA LATERAL (TRES ESPESORES .026", .015" Y .008" SMALL CAM.) AJUSTE DE TIEMPO
- VD-7115 JUNTA PARA COMPRESOR BIG CAM.
- VD-7123 CITUS, JGO. MAZA JUNTA TAPA DE MAZA RUEDA DELANTERA
- VD-7124 JUNTA BASE BOMBA DE ACEITE
- VD-7125 KIT ENFRIADOR ACEITE N14 (FIGURA NO DISPONIBLE)
- VD-7126 (FIGURA. NO DISPONIBLE)

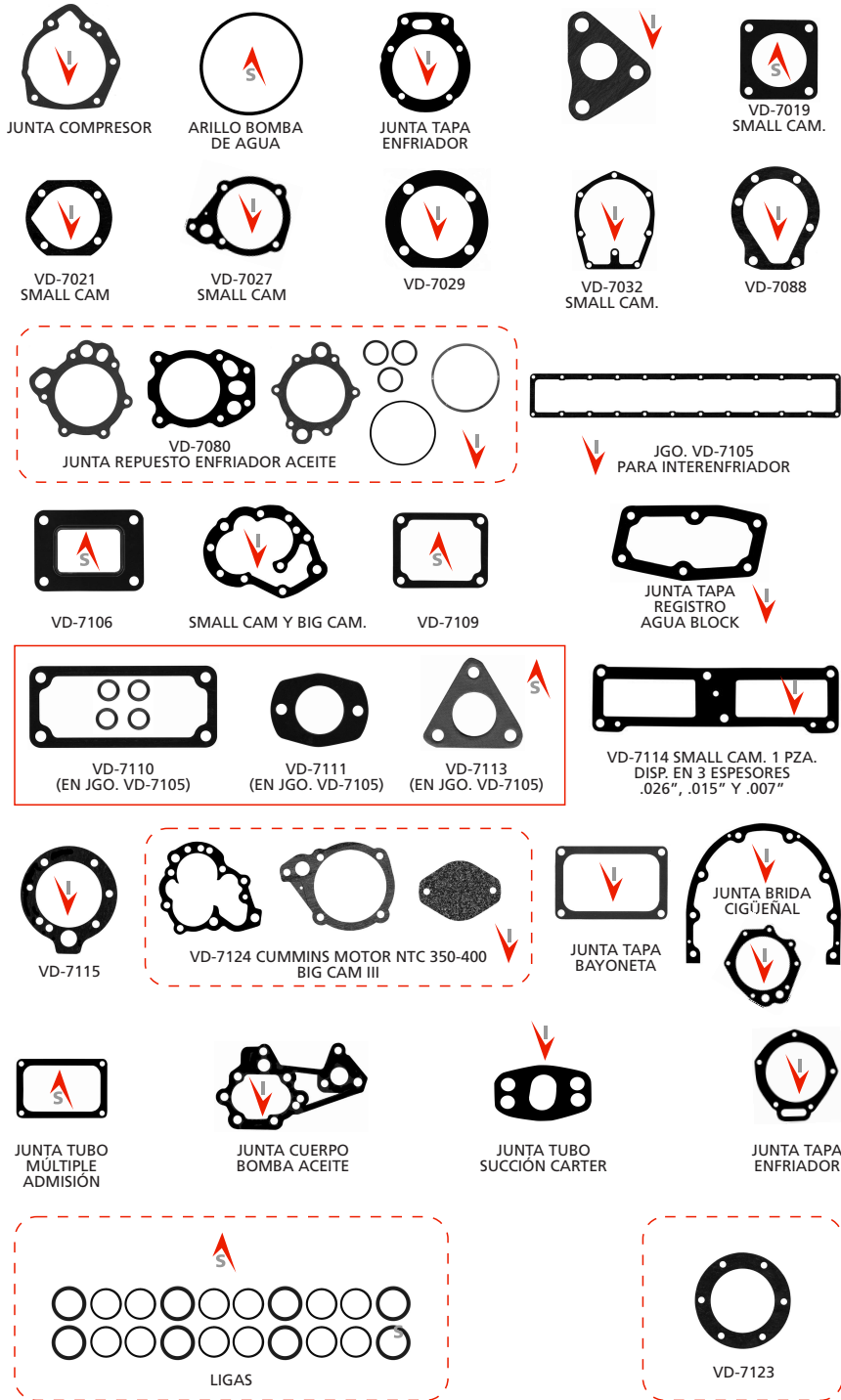

NOTA: LOS DIBUJOS QUE APARECEN SIN NÚMERO NO SE VENDEN POR SEPARADO, ÚNICAMENTE EN EL JUEGO DE JUNTAS.

Sección

















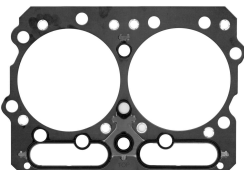

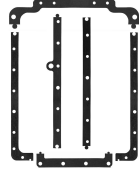
I

II

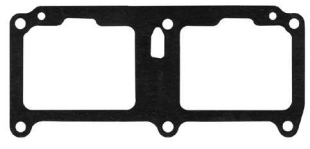
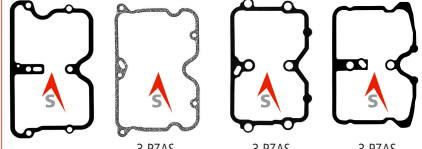
III

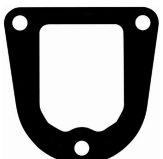
IV

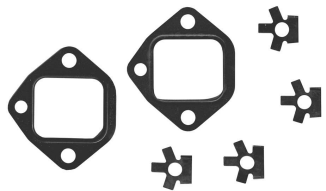
V

MARCA	MOTOR	
CUMMINS L6 CIL.	NTC-290, 350, 390 BIG CAM. I Y II	
JUEGO COMPLETO/JC	MEDIO JUEGO SUPERIOR/MJ-1	MEDIO JUEGO INFERIOR/MJ-1
		
N/R	MJ-4704-5S  MJ-4704-4S  ¹	MJ-4704-2 
JUNTA DE CABEZA		
CA-4710  ^S  SIRVE PARA MODELOS ANTERIORES CON TORNILLOS DE CUERDA LARGA Y CORTA JUEGO SUPERIOR CONTIENE 3 PZAS. VENTA INDIVIDUAL UNA PIEZA.		
JUNTA DE CARTER / CJ	JUNTA LATERAL / LA	JUNTA PUNTERÍAS / PS
CJ-14701   SECCIONADA CJ-14701-A   UNA PIEZA	LA-24704   9 PIEZAS (PARA BIG CAM) PARA AJUSTE DE TIEMPO ESPESOR DISPONIBLE 0.010", 0.020", 0.030"	PS-34704-2 PS-34704-3 PS-34704-4 PS-34704-5  3 PZAS. JUNTA CAJA DE BALANCINES 3 PZAS. JUNTA TAPA DE PUNTERÍAS CORCHO 3 PZAS. JUEGO FRENO DE MOTOR EN JUEGO VD-7999-1 3 PZAS. CUMMINS 400 BIG CAM. IV VENTA INDIVIDUAL
MÚLTIPLE DE ADMISIÓN / MU-A	MÚLTIPLE DE ESCAPE / MU-E	JUNTA TUBO DE ESCAPE / ES
MU-44704-A  ^S  3 PIEZAS EN JUEGO VD-7105	MU-44701-E  ^S 	N/D
JUEGO DE DISTRIBUCIÓN CON RETÉN/DJ	RETÉN DE DISTRIBUCIÓN / RE	SELLO DE VÁLVULA / SV
N/D	RE-46319-SL RE-46320-SL 	N/R

JUNTAS VARIAS DIESEL

- VD-7019 JUNTA CAJA DE TERMOSTATO
- VD-7021 JUNTA BOMBA INYECCIÓN
- VD-7026 JUNTA BASE DE ENFRIADOR DE ACEITE
- VD-7027 JUNTA BASE BOMBA DE ACEITE
- VD-7029 JUNTA BOMBA DE INYECCIÓN COMPRESOR
- VD-7032 JUNTA SOPORTE BOMBA DE AGUA
- VD-7080 JUNTA REPUESTO ENFRIADOR DE ACEITE
- VD-7088 JUNTA SOPORTE DE COMPRESOR
- VD-7099-1 JUEGO PARA FRENO DE MOTOR BIG CAM. I Y II
- VD-7105 JUNTA PARA INTERENFRIADOR BIG CAM I Y III
- VD-7106 JUNTA METÁLICA ESCAPE TURBO BIG CAM I Y III
- VD-7108 SEGURO MEDIA LUNA ESCAPE (10 PZAS)
- VD-7109 JUNTA TAPA ADMISIÓN DE AIRE
- VD-7110 JUNTA TUBO ADMISIÓN DE AIRE
- VD-7111 JUNTA RADIADOR
- VD-7113 JUNTA BASE SALIDA DE AGUA
- VD-7114 JUNTA LATERAL (TRES ESPESORES .026", .015" Y .008" SMALL CAM.)
- VD-7115 AJUSTE DE TIEMPO COMPRESOR BIG CAM
- VD-7121 JUNTA BOMBA DE INYECCIÓN
- VD-7123 CITUS, JGO. MAZA RUEDA DELANTERA
- VD-7124 JUNTA BASE BOMBA DE ACEITE
- VD-7127 UN JUEGO KIT ENF. ACEITE. (FIGURA NO DISPONIBLE)



VD-7019
SMALL CAM



VD-7021
SMALL CAM



VD-7026
SMALL CAM



VD-7027
SMALL CAM



VD-7029



VD-7032
SMALL CAM



VD-7080
JUNTA REPUESTO ENFRIADOR ACEITE



VD-7088

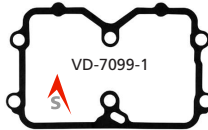

VD-7099-1



JGO. VD-7105
PARA INTERENFRIADOR



VD-7106



VD-7108
10 PZAS.



VD-7109



VD-7110
(EN JGO. VD-7105)



VD-7111
(EN JGO. VD-7105)



VD-7113
(EN JGO. VD-7105)



VD-7114 SMALL CAM. 4 PZAS.
DISPONIBLES EN 3 ESPESORES:
.026", .015" Y .007"



VD-7115



VD-7123



JUNTA TAPA REGISTRO
AGUA BLOCK



VD-7124
CUMMINS MOTOR
NTC 350-400 BIG. CAM. III



JUNTA TAPA
BAYONETA



JUNTA TAPA
BOMBA ACEITE



JUNTA BRIDA
CIGÜEÑAL



JUNTA TUBO
MÚLTIPLE ADMISIÓN

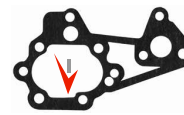

JUNTA CUERPO
BOMBA ACEITE



JUNTA TAPA
ENFRIADOR



LIGAS

NOTA: LOS DIBUJOS QUE APARECEN SIN NÚMERO NO SE VENDEN POR SEPARADO. ÚNICAMENTE EN EL JUEGO DE JUNTAS.

Sección

I

II

III

IV

V

MARCA	MOTOR
-------	-------

CUMMINS L6 CIL.	NH 230, NT 280, 310, 335 SMALL CAM.
------------------------	--

JUEGO COMPLETO/JC	MEDIO JUEGO SUPERIOR/MJ-1	MEDIO JUEGO INFERIOR/MJ-1
-------------------	---------------------------	---------------------------

N/R	MJ-4706	MJ-4704-2

JUNTA DE CABEZA

CA-4710

SIRVE PARA MODELOS ANTERIORES CON TORNILLOS DE CUERDA LARGA Y CORTA
JGO. SUPERIOR LLEVA 3 PZAS. VENTA INDIVIDUAL UNA PIEZA.

JUNTA DE CARTER / CJ	JUNTA LATERAL / LA	JUNTA PUNTERÍAS / PS
----------------------	--------------------	----------------------

CJ-14701 CJ-14701-A

SECCIONADA UNA PIEZA

VD-7114 SMALL CAM.

9 PIEZAS
DISPONIBLES EN TRES ESPESORES
0.026", 0.015", 0.007"

PS-34704-1 PS-34704-2 PS-34704-3

JUNTA TAPA DE PUNTERÍAS (TIPO NUEVO) JUNTA CAJA DE BALANCIÑES JUNTA TAPA DE PUNTERÍAS "TIPO ANTIGUO" CORCHO

MÚLTIPLE DE ADMISIÓN / MU-A	MÚLTIPLE DE ESCAPE / MU-E	JUNTA TUBO DE ESCAPE / ES
-----------------------------	---------------------------	---------------------------

N/D

MU-44701-E

N/D

JUEGO DE DISTRIBUCIÓN CON RETÉN/DJ	RETÉN DE DISTRIBUCIÓN / RE	SELLO DE VÁLVULA / SV
------------------------------------	----------------------------	-----------------------

N/D

RE-46319-SL RE-46320-SL

N/R

JUNTAS VARIAS DIESEL L6 CIL.

- VD-7019 JUNTA CAJA DE TERMOSTATO
- VD-7021 JUNTA BOMBA DE INYECCIÓN
- VD-7026 JUNTA BASE DE ENFRIADOR DE ACEITE
- VD-7027 JUNTA BASE BOMBA DE ACEITE
- VD-7028 JUNTA BASE IMPULSOR COMPRESOR
- VD-7029 JUNTA BOMBA DE INYECCIÓN COMPRESOR
- VD-7032 JUNTA SOPORTE BOMBA DE AGUA
- VD-7080 JUNTA REPUESTO ENFRIADOR DE ACEITE
- VD-7088 JUNTA SOPORTE DE COMPRESOR
- VD-7099-1 JUEGO PARA FRENO DE MOTOR BIG CAM. I Y II
- VD-7105 JUNTA DE INTERENFRIADOR BIG CAM I Y III
- VD-7106 JUNTA METÁLICA ESCAPE TURBO BIG CAM I Y III
- VD-7108 SEGURO MEDIA LUNA ESCAPE (10 PZAS)
- VD-7109 JUNTA TAPA ADMISIÓN DE AIRE
- VD-7110 JUNTA TUBO ADMISIÓN DE AIRE
- VD-7111 JUNTA RADIADOR
- VD-7113 JUNTA BASE SALIDA DE AGUA
- VD-7114 JUNTA LATERAL (TRES ESPESORES .026", .015" Y .008" SMALL CAM.) AJUSTE DE TIEMPO
- VD-7115 JUNTA PARA COMPRESOR BIG CAM
- VD-7121 JUNTA BOMBA DE INYECCIÓN
- VD-7123 CITUS, JGO. MAZA DELANTERA
- VD-7124 JUNTA BASE BOMBA DE ACEITE



VD-7019
SMALL CAM



VD-7021
SMALL CAM



VD-7026
SMALL CAM



VD-7027
SMALL CAM



VD-7029



VD-7032
SMALL CAM

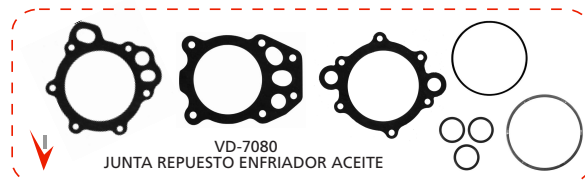

VD-7080
JUNTA REPUESTO ENFRIADOR ACEITE



VD-7088

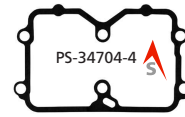

PS-34704-4
VD-7099-1

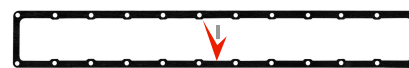

JGO. VD-7105
PARA INTERENFRIADOR



VD-7106



VD-7108
10 PZAS.



VD-7109

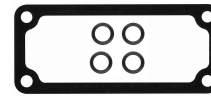

VD-7110
(EN JGO. VD-7105)



VD-7111
(EN JGO. VD-7105)



VD-7113
(EN JGO. VD-7105)



VD-7114 SMALL CAM. 9 PZAS.
DISPONIBLES EN 3 ESPESORES:
0.26", .015" Y .007"



VD-7115



VD-7123



JUNTA TAPA
REGISTRO
AGUA BLOCK

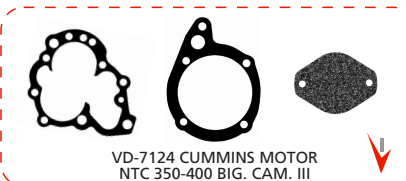

VD-7124 CUMMINS MOTOR
NTC 350-400 BIG. CAM. III



JUNTA TAPA
BAYONETA

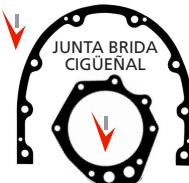

JUNTA BRIDA
CIGÜEÑAL



JUNTA TUBO
MÚLTIPLE DE
ADMISIÓN

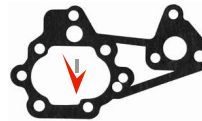

JUNTA CUERPO
BOMBA ACEITE



JUNTA TAPA
ENFRIADOR



LIGAS

NOTA: LOS DIBUJOS QUE APARECEN SIN NÚMERO NO SE VENDEN POR SEPARADO. ÚNICAMENTE EN EL JUEGO DE JUNTAS.

Sección

I

II

III

IV

V

MARCA	MOTOR	
CUMMINS L6 CIL.	NH 220 SERIE 743, SMALL CAM 6 CIL. EN LÍNEA 5 1/8" DIAM.	
JUEGO COMPLETO/JC	MEDIO JUEGO SUPERIOR/MJ-1	MEDIO JUEGO INFERIOR/MJ-1
N/R	MJ-4701-1	N/D
JUNTA DE CABEZA		
CA-4701 EL JUEGO SUPERIOR CONTIENE 3 PZAS. MOTOR 220. PARA TORNILLOS CUERDA CORTA VENTA INDIVIDUAL UNA PIEZA.		
JUNTA DE CARTER / CJ	JUNTA LATERAL / LA	JUNTA PUNTERÍAS / PS
CJ-14701 CJ-14701-A SECCIONADA UNA PIEZA	N/D	PS-34701-1 PS-34701-2 3 PZAS. TAPA DE PUNTERÍAS 3 PZAS. CAJA DE BALANCINES
MÚLTIPLE DE ADMISIÓN / MU-A	MÚLTIPLE DE ESCAPE / MU-E	JUNTA TUBO DE ESCAPE / ES
N/D	MU-44701-E CON 4 SEGUROS Y 2 ESCAPES	N/D
JUEGO DE DISTRIBUCIÓN CON RETÉN/DJ	RETÉN DE DISTRIBUCIÓN / RE	SELLO DE VÁLVULA / SV
N/D	RE-46319-SL RETÉN DIST. RE-46320-SL RETÉN CAJA DE ENGRANES 	N/R

JUNTAS VARIAS DIESEL L6 CIL.

- VD-7019 JUNTA CAJA TERMOSTATO
- VD-7021 JUNTA BOMBA INYECCIÓN COMPRESOR
- VD-7026 JUNTA BASE DE ENFRIADOR DE ACEITE
- VD-7027 JUNTAS BASE BOMBA DE ACEITE
- VD-7028 JUNTA BASE IMPULSOR COMPRESOR
- VD-7032 JUNTA SOPORTE BOMBA DE AGUA

CP-4760 JUEGO JUNTAS PARA COMPRESOR



VD-7019
SMALL CAM



VD-7021
SMALL CAM



VD-7026
SMALL CAM



VD-7027
SMALL CAM



VD-7028



VD-7032



JUNTA TAPA
BAYONETA



JUNTA TUBO
TRANSFERENCIA
DE AGUA



JUNTA MÚLTIPLE
ADMISIÓN





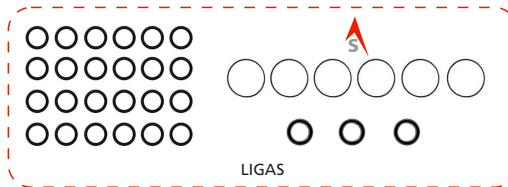









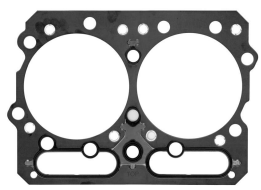

VD-7021
SMALL CAM

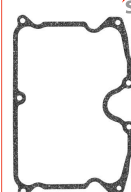

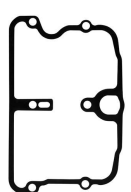
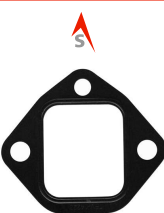
CP-4760 JUEGO DE JUNTAS PARA COMPRESOR (FIGURA NO DISPONIBLE)

Sección

MARCA	MOTOR	
CUMMINS	MOTOR NTC 350 SERIE 400 MOTOR FÓRMULA	
JUEGO COMPLETO/JC	MEDIO JUEGO SUPERIOR/MJ-1	MEDIO JUEGO INFERIOR/MJ-1
		
ND	MJ-4707 	MJ-4707-5S  
JUNTA DE CABEZA		
CA-4710  EL JUEGO SUPERIOR CONTIENE 3 PZAS. VENTA INDIVIDUAL 1 PIEZA PARA TORNILLOS DE CUERDA LARGA Y CORTA		
JUNTA DE CARTER / CJ	JUNTA LATERAL / LA	JUNTA PUNTERÍAS / PS
N/D 	N/R	PS-34704-5   3 PIEZAS VD-7128   JUNTA BANCO BALANCINES JUNTA FRENO MOTOR
MÚLTIPLE DE ADMISIÓN / MU-A	MÚLTIPLE DE ESCAPE / MU-E	JUNTA TUBO DE ESCAPE / ES
N/D	 2 PIEZAS	N/D
JUEGO DE DISTRIBUCIÓN CON RETÉN/DJ	RETÉN DE DISTRIBUCIÓN / RE	SELLO DE VÁLVULA / SV
N/D 	N/D 	N/D 

JUNTAS VARIAS DIESEL

VD-7105 JUEGO INSTALADOR
INTERENFRIADOR
VD-7128 KIT JUNTA DE
PUNTERÍAS

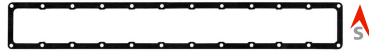

VD-7105
JUEGO INSTALACIÓN INTERENFRIADOR



JUNTA MÚLTIPLE
ADMISIÓN



JUNTA
ALOJAMIENTO
TERMOSTATO



JUNTA BASE
TURBO
CARGADOR



NOTA: LOS DIBUJOS QUE APARECEN SIN
NÚMERO NO SE VENDEN POR SEPARADO.
UNICAMENTE EN EL JUEGO DE JUNTAS.

Sección

















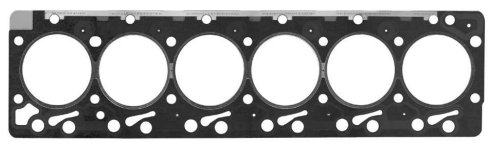

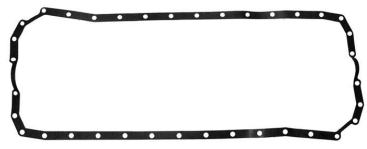

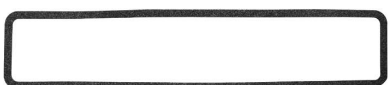





I

II

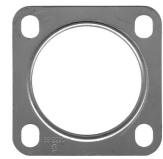
III

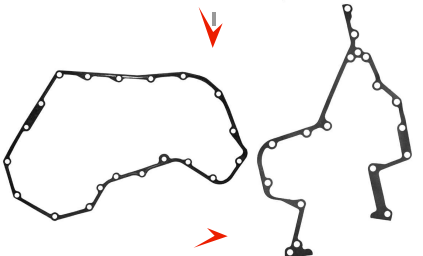
IV

V

MARCA	MOTOR	
CUMMINS	CUMMINS SERIE "B" 6 CIL. 12 VÁLVULAS	
JUEGO COMPLETO/JC	MEDIO JUEGO SUPERIOR/MJ-1	MEDIO JUEGO INFERIOR/MJ-1
		
N/D	MJ-4708-1 	MJ-4708-2 
JUNTA DE CABEZA		
CA-4708  		
JUNTA DE CARTER / CJ	JUNTA LATERAL / LA	JUNTA PUNTERÍAS / PS
CJ-14708  	  	   6 PIEZAS
MÚLTIPLE DE ADMISIÓN / MU-A	MÚLTIPLE DE ESCAPE / MU-E	JUNTA TUBO DE ESCAPE / ES
N/D 	   6 PIEZAS	  
JUEGO DE DISTRIBUCIÓN CON RETÉN/DJ	RETÉN DE DISTRIBUCIÓN / RE	SELLO DE VÁLVULA / SV
  	N/D 	SV-83-VT   12 PIEZAS

JUNTAS VARIAS DIESEL

VD-6407 JUNTA TURBO

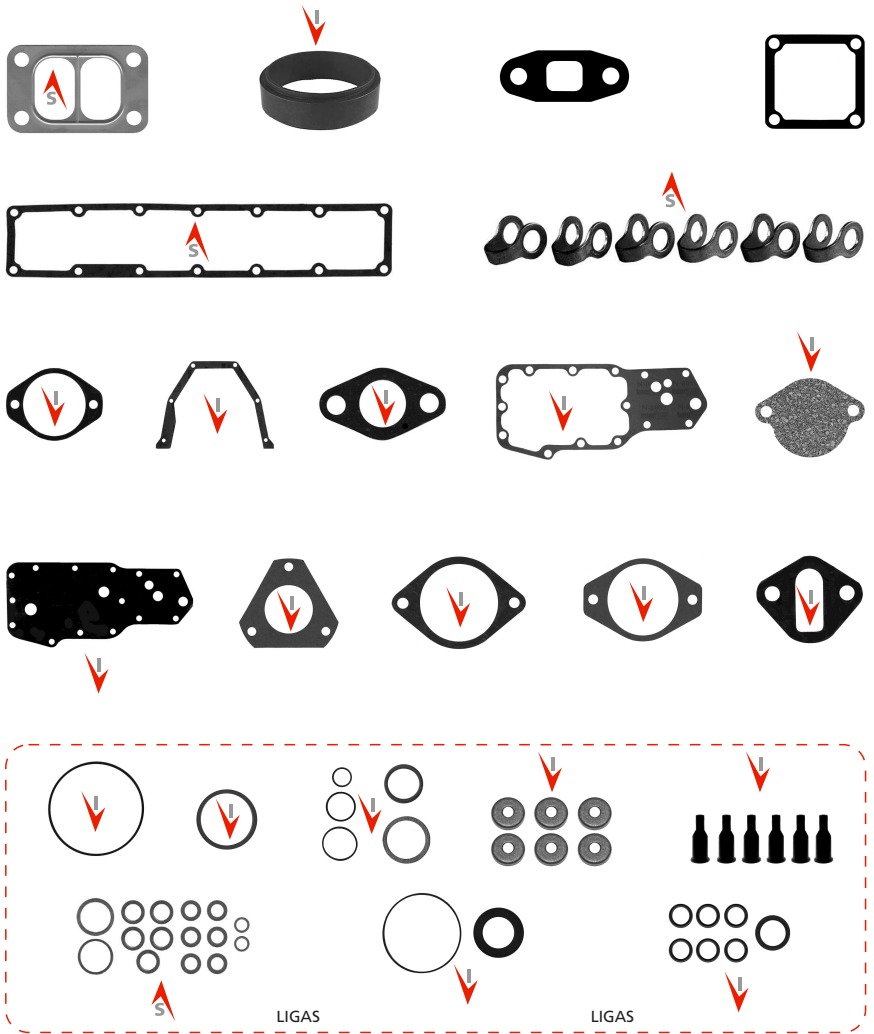

NOTA: LOS DIBUJOS QUE APARECEN SIN
NÚMERO NO SE VENDEN POR SEPARADO.
ÚNICAMENTE EN EL JUEGO DE JUNTAS.

Sección









I

II

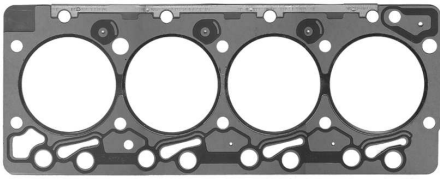
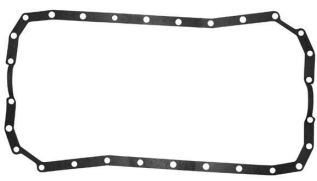
III

IV

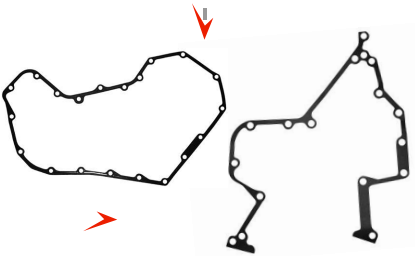
V

MARCA	MOTOR	
CUMMINS	CUMMINS SERIE "B" 4 CIL. 8 VÁLVULAS	
JUEGO COMPLETO/JC	MEDIO JUEGO SUPERIOR/MJ-1	MEDIO JUEGO INFERIOR/MJ-2
 ND	 MJ-4709-1 ^S	 MJ-4709-2 ^V
JUNTA DE CABEZA		
CA-4709 ^S 		
JUNTA DE CARTER / CJ	JUNTA LATERAL / LA	JUNTA PUNTERÍAS / PS
 CJ-14709 ^V	 ^V	 ^S 4 PIEZAS
MÚLTIPLE DE ADMISIÓN / MU-A	MÚLTIPLE DE ESCAPE / MU-E	JUNTA TUBO DE ESCAPE / ES
N/D	 ^S 4 PIEZAS	 ^S
JUEGO DE DISTRIBUCIÓN CON RETÉN/DJ	RETÉN DE DISTRIBUCIÓN / RE	SELLO DE VÁLVULA / SV
 ^V	N/D 	 SV-82-VT ^S 12 PIEZAS

JUNTAS VARIAS DIESEL

VD-6407 JUNTA TURBO

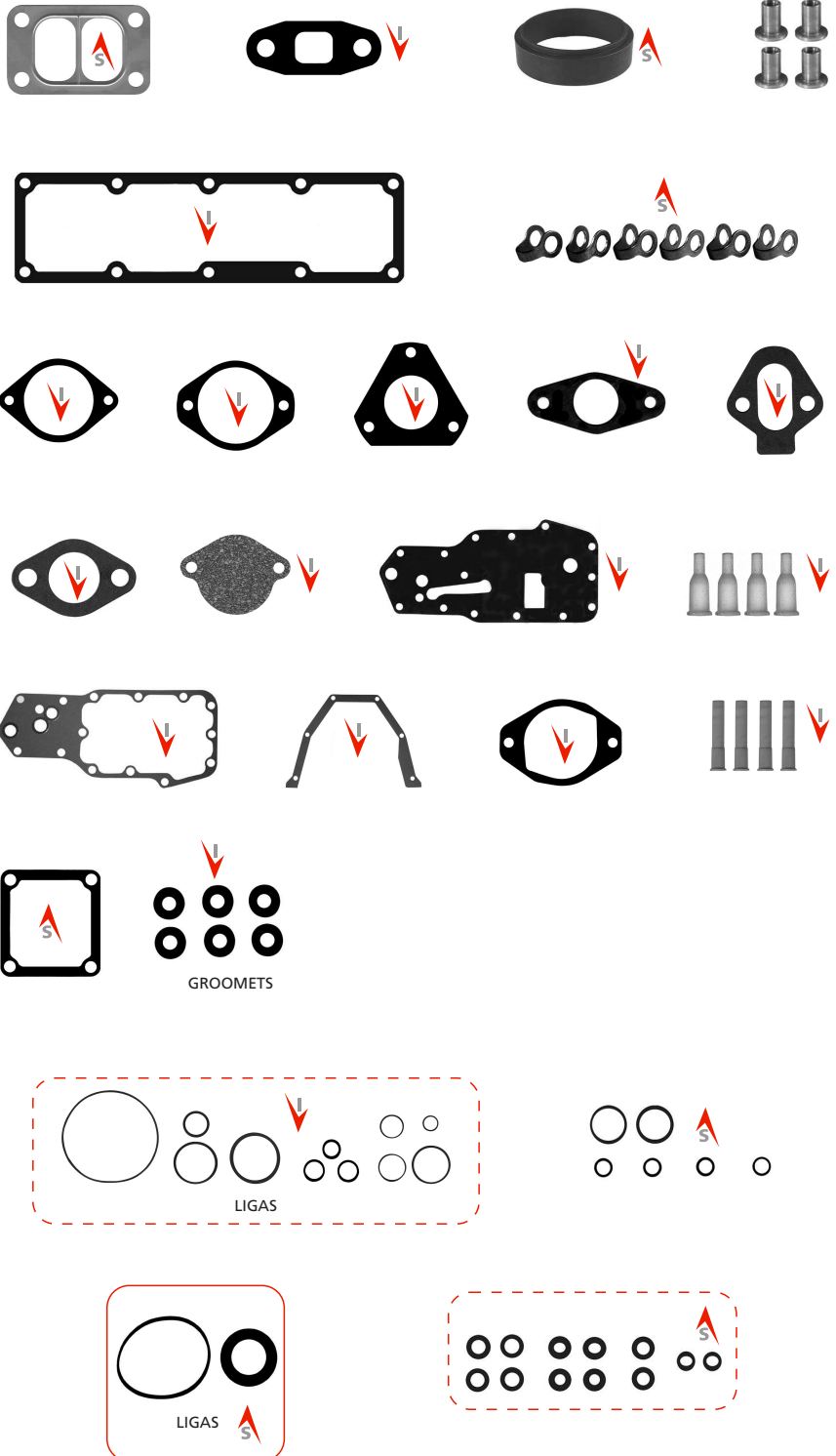

GROOMETS

LIGAS

LIGAS

NOTA: LOS DIBUJOS QUE APARECEN SIN NÚMERO NO SE VENDEN POR SEPARADO. ÚNICAMENTE EN EL JUEGO DE JUNTAS.

Sección

MARCA	MOTOR	
-------	-------	--

DETROIT DIESEL	SERIE 60, 300-365, 370,400 HP	
-----------------------	--------------------------------------	--

I

JUEGO COMPLETO/JC	MEDIO JUEGO SUPERIOR/MJ-1	MEDIO JUEGO INFERIOR/MJ-1
-------------------	---------------------------	---------------------------



N/R	N/D 	N/D 
-----	---	---

II

JUNTA DE CABEZA

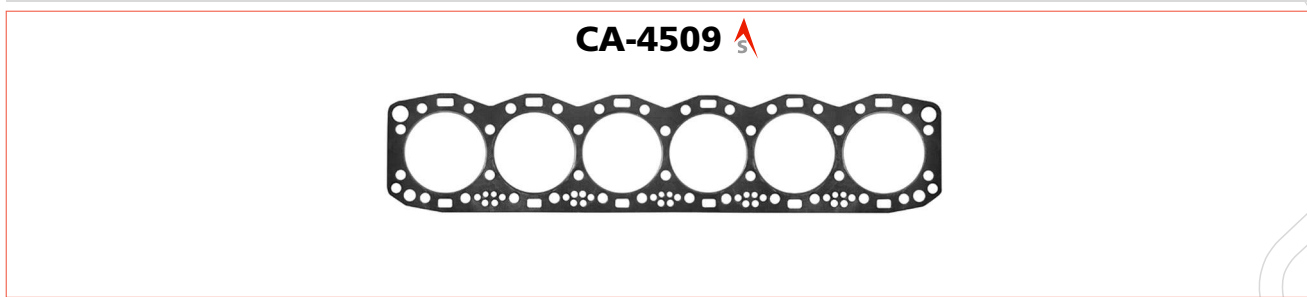

III

JUNTA DE CARTER / CJ	JUNTA LATERAL / LA	JUNTA PUNTERÍAS / PS
----------------------	--------------------	----------------------

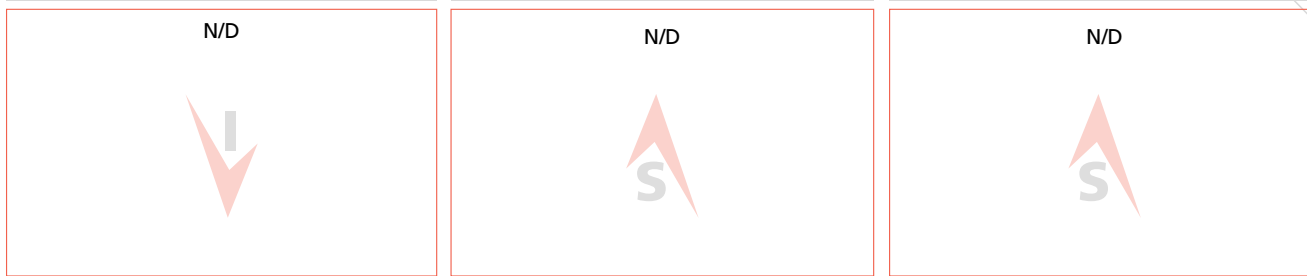

IV

MÚLTIPLE DE ADMISIÓN / MU-A	MÚLTIPLE DE ESCAPE / MU-E	JUNTA TUBO DE ESCAPE / ES
-----------------------------	---------------------------	---------------------------

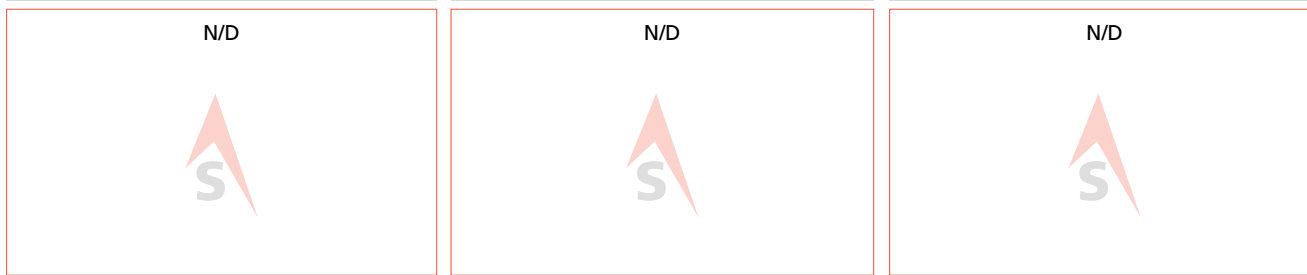

V

JUEGO DE DISTRIBUCIÓN CON RETÉN/DJ	RETÉN DE DISTRIBUCIÓN / RE	SELLO DE VÁLVULA / SV
------------------------------------	----------------------------	-----------------------

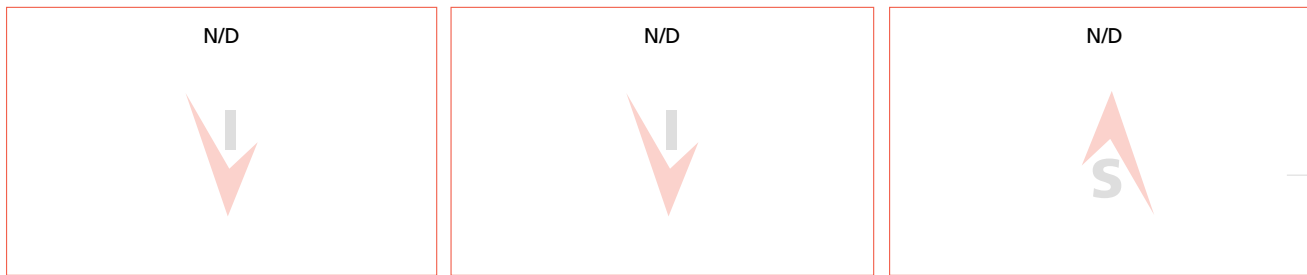

JUNTAS VARIAS DIESEL

Sección

MARCA	MOTOR
DINA CUMMINS V6 CIL.	140 SERIE 352, V6-155 SERIE 378, MODELOS D-500, 6 CIL. EN "V" 4 5/8" DIAM.

JUEGO COMPLETO/JC	MEDIO JUEGO SUPERIOR/MJ-1	MEDIO JUEGO INFERIOR/MJ-1
JC-4702-TS	MJ-4702-TS1 MJ-4702-TSO PARA REPARACIÓN DE UNA CABEZA	MJ-4702-TS2

JUNTA DE CABEZA

<p>CA-4702-A (2) </p> <p>LIGAS PARA UNA CABEZA</p>	<p>CA-4702-TS (1) </p> <p>JUEGO SUPERIOR CONTIENE 2 PZAS. VENTA INDIVIDUAL UNA PIEZA</p>
---	---

JUNTA DE CARTER / CJ JUNTA LATERAL / LA JUNTA PUNTERÍAS / PS

<p>CJ-14702 </p>	<p>LA-24702-I IZQUIERDA </p> <p>LA-24702-D DERECHA</p>	<p>PS-34702 PS-34703-1</p> <p>LIGA TAPA DE PUNTERÍAS TIPO NUEVO, FABRICADA EN SILICÓN. SOLO VENTA INDIVIDUAL.</p>
------------------	---	---

MÚLTIPLE DE ADMISIÓN / MU-A MÚLTIPLE DE ESCAPE / MU-E JUNTA TUBO DE ESCAPE / ES

<p>MU-44702-A </p> <p>MU-44702-AI MÚLTIPLE INFERIOR</p>	<p>MU-44702-ES SECCIONADO </p> <p>MU-44702-EI</p> <p>UNA PIEZA</p>	<p>ES-51532 </p>
--	--	------------------

JUEGO DE DISTRIBUCIÓN CON RETÉN/DJ RETÉN DE DISTRIBUCIÓN / RE SELLO DE VÁLVULA / SV

<p>DT-74702 MUÑECO</p>	<p>RE-46319-SL RE-62630-SL </p> <p>RETÉN DIST. RETÉN CIGÜEÑAL</p>	<p>SV-50-PL </p> <p>24 PIEZAS</p>
-------------------------	---	--------------------------------------

JUNTAS VARIAS DIESEL DINA CUMMINS V6 CIL.

- VD-7021 JUNTA BOMBA DE INYECCIÓN COMPRESOR
- VD-7029 JUNTA BOMBA DE INYECCIÓN COMPRESOR
- VD-7035 JUNTA SOPORTE COMPRESOR
- VD-7036 JUNTA IMPULSOR BOMBA COMBUSTIBLE
- VD-7037 JUNTA COMPRESOR
- VD-7038 JUNTA TAPA COMPRESOR
- VD-7039 JUNTA CUBIERTA DELANTERA CIGÜEÑAL
- VD-7044 JUNTA ENFRIADOR DE ACEITE AL BLOCK
- VD-7045 JUNTA ENFRIADOR DE ACEITE AL FILTRO
- VD-7047 JUNTA SOPORTE COMPRESOR
- VD-7049 JUNTA PARA TOMA DE AIRE
- VD-7050 JUNTA PLACA A MONOBLOCK
- VD-7051 JUNTA BOMBA AGUA AL BLOCK
- VD-7053 JUNTA CABEZA FILTRO DE ACEITE
- VD-7055 JUNTA BOMBA DE ACEITE
- VD-7056 JUNTA PLACA DE ACEITE
- VD-7057 JUNTA CUBIERTA ÁRBOL DE LEVAS
- VD-7088 JUNTA SOPORTE DE COMPRESOR
- VD-7092 JUNTA CAJA DEL TERMOSTATO
- VD-7093 JUNTA CUBIERTA LATERAL DIRECCIÓN
- VD-7095 JUNTA ESPACIADOR VENTILADOR
- VD-7097 JUNTA MAZA RUEDA DELANTERA

CP-4760 JUEGO PARA COMPRESOR



JUNTA TOMA TRANSVERSAL AIRE



JUNTA TOMA AIRE A COMPRESOR



JUNTA BASE RADIADOR



JUNTA CUERPO BOMBA COMBUSTIBLE



JUNTA TAPA TACOMETRO



VD-7021



VD-7029



VD-7035



VD-7036



VD-7037



VD-7038



VD-7039



VD-7044



VD-7045



VD-7047



VD-7049

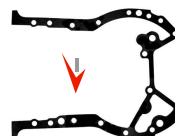

VD-7050



VD-7051

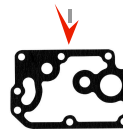

VD-7053

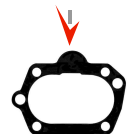

VD-7055



VD-7056



VD-7057



VD-7088



VD-7092



VD-7093



VD-7095



VD-7097

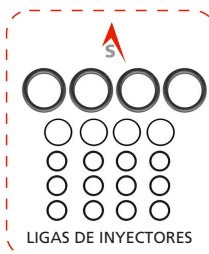

LIGAS DE INYECTORES

NOTA: LOS DIBUJOS QUE APARECEN SIN NÚMERO, NO SE VENDEN SUELTOS. ÚNICAMENTE EN EL JUEGO DE JUNTAS.

Sección

MARCA	MOTOR	
DINA CUMMINS V8 CIL.	DINA CUMMINS V8 CIL. 185 SERIE 470, V8-210 SERIE 504, MOD. D-600, 8 CIL. EN "V" 4 5/8" DIÁMETRO	
JUEGO COMPLETO/JC	MEDIO JUEGO SUPERIOR/MJ-1	MEDIO JUEGO INFERIOR/MJ-2
JC-4703-TS	MJ-4703-TS1 ^S MJ-4703-TSO ^S <small>PARA REPARACIÓN DE UNA CABEZA</small>	MJ-4703-TS2 ^V
JUNTA DE CABEZA		
CA-4703-A (2) ^V LIGAS PARA UNA CABEZA		CA-4703-TS (1) ^S JUEGO CONTIENE 2 PZAS. VENTA INDIVIDUAL UNA PIEZA
JUNTA DE CARTER / CJ	JUNTA LATERAL / LA	JUNTA PUNTERÍAS / PS
CJ-14703 ^V 	LA-24703-I IZQUIERDA ^S LA-24703-D DERECHA 	PS-34703 ^S PS-34703-1 ^S LIGA TAPA DE PUNTERÍAS TIPO NUEVO, FABRICADA EN SILICÓN SÓLO VENTA INDIVIDUAL
MÚLTIPLE DE ADMISIÓN / MU-A	MÚLTIPLE DE ESCAPE / MU-E	JUNTA TUBO DE ESCAPE / ES
MU-44703-A ^S MU-44703-AI MÚLTIPLE INFERIOR 	MU-44703-ES SECCIONADO ^S MU-44703-E1 UNA PIEZA 	ES-51532 ^S
JUEGO DE DISTRIBUCIÓN CON RETÉN/DJ	RETÉN DE DISTRIBUCIÓN / RE	SELLO DE VÁLVULA / SV
DT-74702 MUÑECO ^V 	RE-46319-SL ^V RE-62630-SL ^V DISTRIBUCIÓN RETÉN CIGÜEÑAL	SV-50-PL ^S 24 PIEZAS

JUNTAS VARIAS DIESEL DINA CUMMINS V8 CIL.

- VD-7021 JUNTA BOMBA DE INYECCIÓN COMPRESOR
- VD-7029 JUNTA BOMBA DE INYECCIÓN COMPRESOR
- VD-7035 JUNTA SOPORTE COMPRESOR
- VD-7036 JUNTA IMPULSOR BOMBA COMBUSTIBLE
- VD-7037 JUNTA COMPRESOR
- VD-7038 JUNTA TAPA COMPRESOR
- VD-7039 JUNTA CUBIERTA DELANTERA CIGÜEÑAL
- VD-7042 JUNTA TAPA IMPULSORA
- VD-7044 JUNTA ENFRIADOR DE ACEITE AL BLOCK
- VD-7045 JUNTA ENFRIADOR DE ACEITE AL FILTRO
- VD-7047 JUNTA SOPORTE COMPRESOR
- VD-7049 JUNTA PARA TOMA DE AIRE
- VD-7050 JUNTA PLACA A MONOBLOCK
- VD-7051 JUNTA BOMBA AGUA AL BLOCK
- VD-7054 JUNTA CABEZA FILTRO DE ACEITE
- VD-7055 JUNTA BOMBA DE ACEITE
- VD-7056 JUNTA PLACA DE ACEITE
- VD-7057 JUNTA CUBIERTA ÁRBOL DE LEVAS
- VD-7081 JUEGO DE REPUESTO ENFRIADOR
- VD-7088 JUNTA CUERPO SOPORTE COMPRESOR
- VD-7092 JUNTA CAJA DEL TERMOSTATO
- VD-7093 JUNTA CUBIERTA LATERAL DIRECCIÓN
- VD-7095 JUNTA ESPACIADOR VENTILADOR

CP-4760 JUEGO PARA COMPRESOR



VD-7021



VD-7029

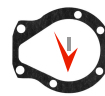

VD-7035



VD-7036



VD-7037



VD-7038

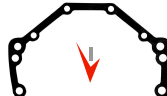

VD-7039



VD-7042
JUNTA CUBIERTA
MOTRIZ COMPRESOR

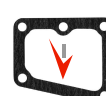

VD-7044



VD-7045



VD-7047



VD-7049



VD-7050



VD-7051



VD-7054



VD-7055



VD-7056



VD-7057



VD-7081



VD-7088



VD-7092



VD-7093



VD-7095



JUNTA TAPA
TACÓMETRO



JUNTA CUBIERTA
ALOJAMIENTO
DE AGUA



JUNTA AL
TUBO DE ESCAPE



LIGAS DE INYECTORES

NOTA: LOS DIBUJOS QUE APARECEN SIN NÚMERO, NO SE VENDEN SUELTOS. ÚNICAMENTE EN EL JUEGO DE JUNTAS.

Sección

I

II

III

IV

V

MARCA	MOTOR
FORD NEW HOLLAND	TRACTOR FORD 6000 FORSON MAJOR (TIPO NUEVO) 4 CIL. TRACTOR FORD 5000, 4 CIL.

JUEGO COMPLETO/JC	MEDIO JUEGO SUPERIOR/MJ-1	MEDIO JUEGO INFERIOR/MJ-1
<p>JC-6077-1 (CON RETENES DE DISTRIBUCIÓN Y CIGÜEÑAL) FORD 6000 JC-6075 (1) FORD 5000 SIN RETENES</p>	<p>N/D </p>	<p>N/D </p>

JUNTA DE CABEZA

CA-6077-1

JUNTA DE CABEZA NUEVO DISEÑO CON ESPESOR DE 0.076" Y MATERIAL LIBRE DE ASBESTO (SOBRE MEDIDA)

JUNTA DE CARTER / CJ	JUNTA LATERAL / LA	JUNTA PUNTERÍAS / PS
<p>CJ-16077 </p>	<p>N/R</p>	<p>PS-36077 </p>

MÚLTIPLE DE ADMISIÓN / MU-A	MÚLTIPLE DE ESCAPE / MU-E	JUNTA TUBO DE ESCAPE / ES
<p>MU-46077 </p>	<p>MU-46077 </p> <p>ADMISIÓN Y ESCAPE</p>	<p>N/D</p>

JUEGO DE DISTRIBUCIÓN CON RETÉN/DJ	RETÉN DE DISTRIBUCIÓN / RE	SELLO DE VÁLVULA / SV
<p>N/D </p>	<p>RE-4644-2-NT </p> <p>RE-64651-SL </p> <p>DISTRIBUCIÓN RETÉN CIGÜEÑAL</p>	<p>SV-50-PL </p> <p>12 PIEZAS</p>

JUNTAS VARIAS DIESEL



JUNTA
BOMBA DE
AGUA

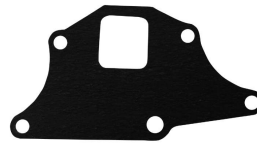
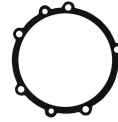

NOTA: LOS DIBUJOS QUE APARECEN SIN NÚMERO, NO SE VENDEN SUELTOS. ÚNICAMENTE EN EL JUEGO DE JUNTAS.

Sección

MARCA	MOTOR
-------	-------

INTERNATIONAL	INTERNATIONAL D-206 D-239 272 TRACTOR 624-724, 4 CIL.
----------------------	--

JUEGO COMPLETO/JC	MEDIO JUEGO SUPERIOR/MJ-1	MEDIO JUEGO INFERIOR/MJ-1
-------------------	---------------------------	---------------------------



N/D	MJ-6198-1	MJ-6198-2
-----	-----------	-----------

JUNTA DE CABEZA

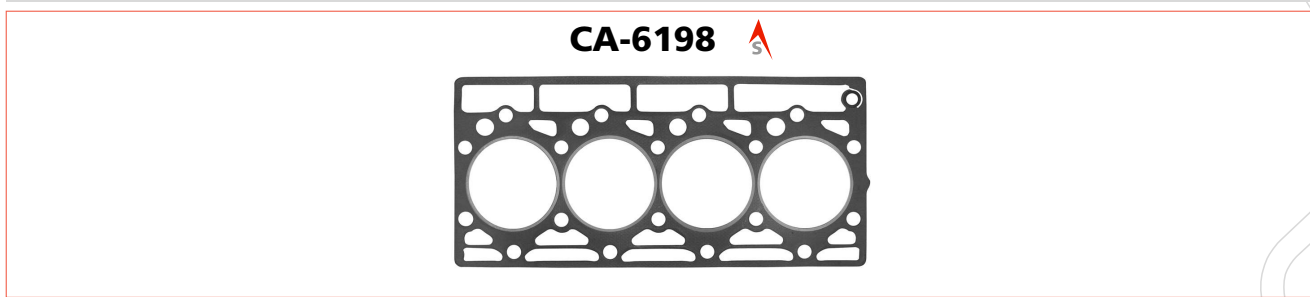

JUNTA DE CARTER / CJ	JUNTA LATERAL / LA	JUNTA PUNTERÍAS / PS
----------------------	--------------------	----------------------

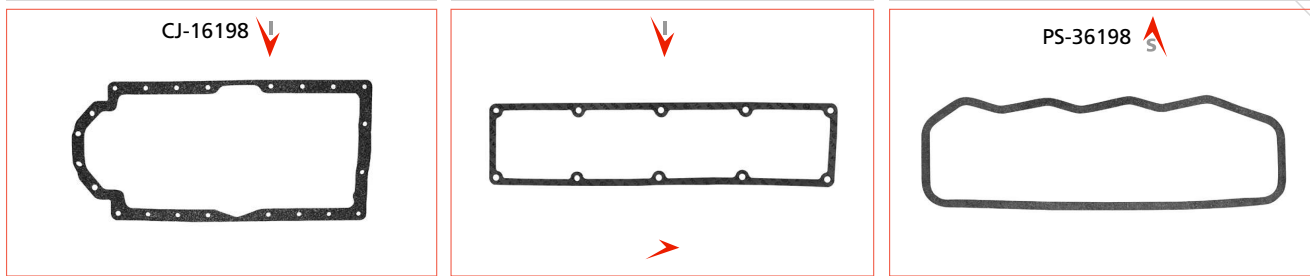

MÚLTIPLE DE ADMISIÓN / MU-A	MÚLTIPLE DE ESCAPE / MU-E	JUNTA TUBO DE ESCAPE / ES
-----------------------------	---------------------------	---------------------------



JUEGO DE DISTRIBUCIÓN CON RETÉN/DJ	RETÉN DE DISTRIBUCIÓN / RE	SELLO DE VÁLVULA / SV
------------------------------------	----------------------------	-----------------------

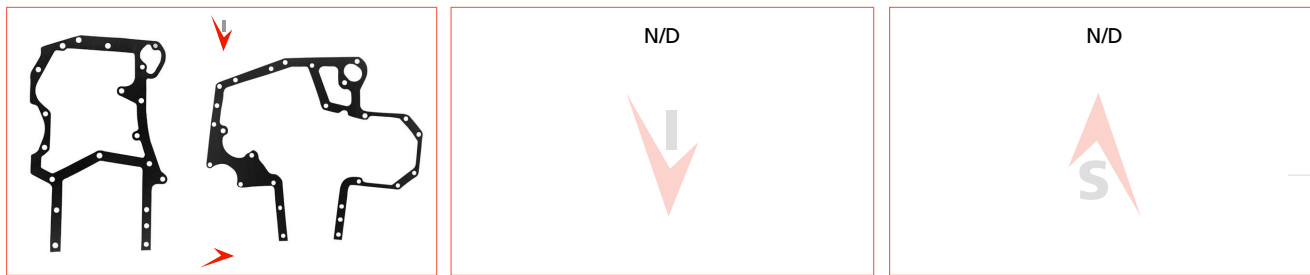

JUNTAS VARIAS DIESEL



JUNTA

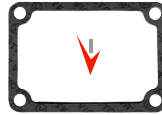

JUNTA TAPA
BOMBA INYECCION

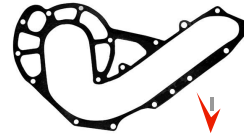

JUNTA CANAL
DE AGUA

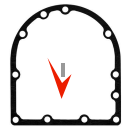

JUNTA SEPARADOR
CIGÜEÑAL



JUNTA BOMBA
AGUA



JUNTA DE FILTRO



JUNTA BOMBA
AGUA





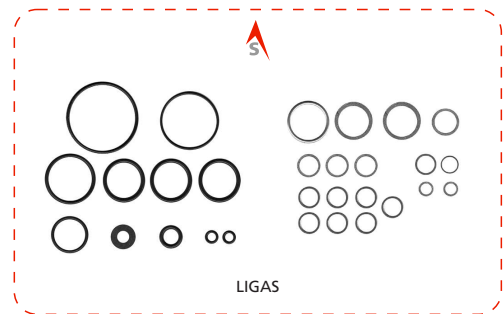
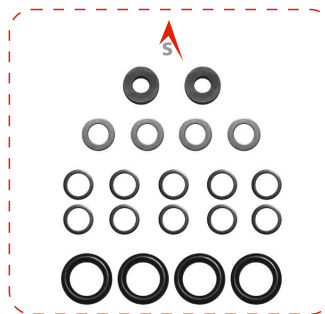











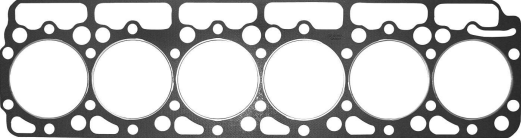



JUNTA BOMBA
AGUA



NOTA: LOS DIBUJOS QUE APARECEN SIN NÚMERO, NO SE VENDEN SUELTOS. ÚNICAMENTE EN EL JUEGO DE JUNTAS.

Sección

MARCA	MOTOR	
INTERNATIONAL/NAVISTAR	DTA 466E, 185-250 HP GRANDE	
JUEGO COMPLETO/JC	MEDIO JUEGO SUPERIOR/MJ-1	MEDIO JUEGO INFERIOR/MJ-1
		
N/R	MJ-6201 	MJ-6202  (INCLUYE 2 JUNTAS DE CARTER MOTOR 170 HP Y MOTOR 185 HP GRANDE)
JUNTA DE CABEZA		
CA-6201   (EN GRAFITO) 185 HP (33" DE LARGO)		
JUNTA DE CARTER / CJ	JUNTA LATERAL / LA	JUNTA PUNTERÍAS / PS
CJ-16202 LARGO   CJ-16202-1 CORTO  	N/D	PS-36201  
MÚLTIPLE DE ADMISIÓN / MU-A	MÚLTIPLE DE ESCAPE / MU-E	JUNTA TUBO DE ESCAPE / ES
MU-46201-A  	MU-46201-E   6 PIEZAS	N/D
JUEGO DE DISTRIBUCIÓN CON RETÉN/DJ	RETÉN DE DISTRIBUCIÓN / RE	SELLO DE VÁLVULA / SV
N/D	RE-99080-VT   CIGÜEÑAL	N/D

JUNTAS VARIAS DIESEL



JUNTA TERMOSTATO



JUNTA TUBO ACEITE



JUNTA TERMOSTATO MOTOR

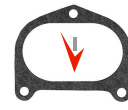

JUNTA CODO INTERCAMBIADOR DE CALOR



JUNTA TUBO DE ACEITE



JUNTA TURBO



JUNTA BOMBA DE AGUA

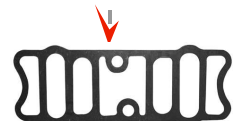
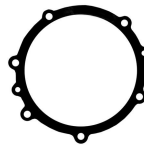
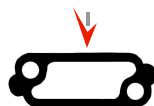
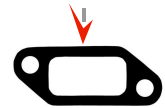
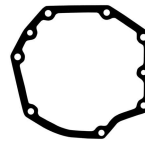
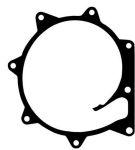
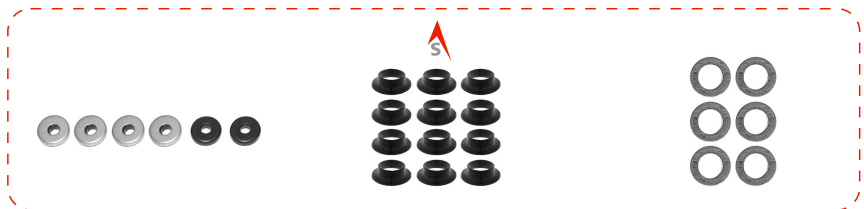







NOTA: LOS DIBUJOS QUE APARECEN SIN NÚMERO, NO SE VENDEN SUELTOS. ÚNICAMENTE EN EL JUEGO DE JUNTAS.

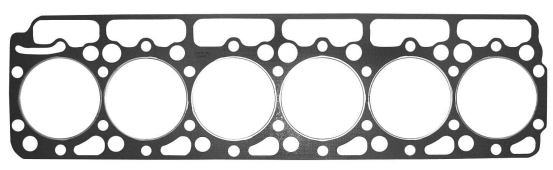

Sección



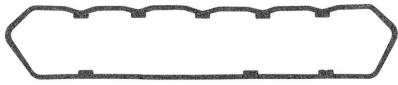

MARCA	MOTOR
INTERNATIONAL/NAVISTAR	DTA 466E, 170 HP CHICO

JUEGO COMPLETO/JC	MEDIO JUEGO SUPERIOR/MJ-1	MEDIO JUEGO INFERIOR/MJ-1
		
N/R	MJ-6203 	MJ-6202  (INCLUYE 2 JUNTAS DE CARTER MOTOR 170 HP Y MOTOR 185 HP GRANDE)

JUNTA DE CABEZA
<p>CA-6203 </p>  <p>(EN GRAFITO) 170 HP (29" DE LARGO)</p>

JUNTA DE CARTER / CJ	JUNTA LATERAL / LA	JUNTA PUNTERÍAS / PS
<p>CJ-16202 </p>  <p>CJ-16202-1 MOTOR 170 HP CHICA</p> 	<p>N/D</p> 	<p>PS-36203 </p>  <p>170 HP</p>

MÚLTIPLE DE ADMISIÓN / MU-A	MÚLTIPLE DE ESCAPE / MU-E	JUNTA TUBO DE ESCAPE / ES
<p>N/D</p> 	<p>N/D</p>  <p>MOTOR 170 HP</p>	<p>N/D</p> 

JUEGO DE DISTRIBUCIÓN CON RETÉN/DJ	RETÉN DE DISTRIBUCIÓN / RE	SELLO DE VÁLVULA / SV
<p>N/D</p> 	<p>RE-99080-VT </p>  <p>CIGÜEÑAL</p>	<p>N/D</p> 

JUNTAS VARIAS DIESEL



JUNTA TERMOSTATO



JUNTA TURBO

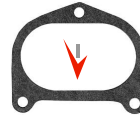

JUNTA CODO
INTERCAMBIADOR
DE CALOR



JUNTA TUBO

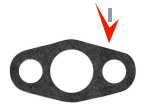

JUNTA TUBO
ACEITE



JUNTA SOPORTE
TUBO ESCAPE



JUNTA TUBO
ACEITE

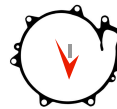

JUNTA BOMBA
DE AGUA

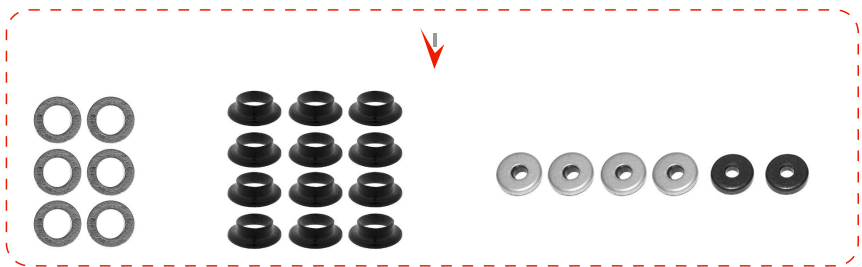

NOTA: LOS DIBUJOS QUE APARECEN SIN
NUMERO, NO SE VENDEN SUELTOS.
UNICAMENTE EN EL JUEGO DE JUNTAS.

Sección

MARCA	MOTOR
INTERNATIONAL	D-310, 358, CAMIÓN 1500 TRACTOR 756-866, 6 CIL. 392 TRACTOR 460, 560, 660, 606-2606, TD9 3-8

JUEGO COMPLETO/JC	MEDIO JUEGO SUPERIOR/MJ-1	MEDIO JUEGO INFERIOR/MJ-1
-------------------	---------------------------	---------------------------



N/R	MJ-6199-1	MJ-6199-2 CAMIÓN MJ-6199-3 TRACTOR MJ-6196-2 (1)
-----	-----------	--

JUNTA DE CABEZA

CA-6199

JUNTA DE CARTER / CJ	JUNTA LATERAL / LA	JUNTA PUNTERÍAS / PS
----------------------	--------------------	----------------------

CJ-16199-C

CAMIÓN

LA-26199

TODOS

PS-36199

ÚNICAMENTE MJ-6199-1

MÚLTIPLE DE ADMISIÓN / MU-A	MÚLTIPLE DE ESCAPE / MU-E	JUNTA TUBO DE ESCAPE / ES
-----------------------------	---------------------------	---------------------------

N/D

MJ-46199-E

ÚNICAMENTE MJ-6199-1

N/D

JUEGO DE DISTRIBUCIÓN CON RETÉN/DJ	RETÉN DE DISTRIBUCIÓN / RE	SELLO DE VÁLVULA / SV
------------------------------------	----------------------------	-----------------------

N/D

N/D

VA-668026

12 PIEZAS

JUNTAS VARIAS DIESEL

JUNTAS VARIAS PARA MJ-6199-1 CAMIÓN



JUNTAS VARIAS PARA MJ-6199-2 CAMIÓN

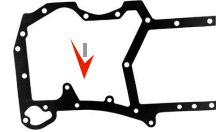
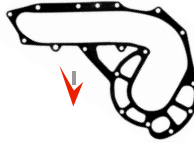

JUNTA BOMBA DE AGUA

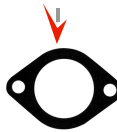
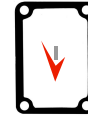

JUNTA BOMBA DE AGUA



JUNTA SEPARADOR CIGÜENAL

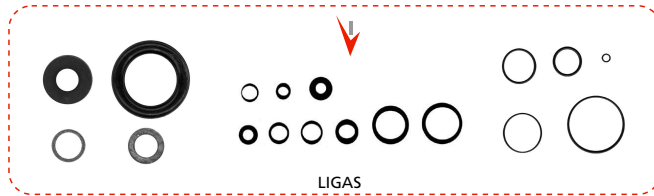

LIGAS

JUNTAS VARIAS PARA MJ-6199-3 TRACTOR



JUNTA SEPARADOR CIGÜENAL

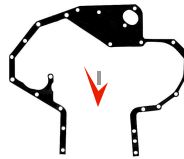



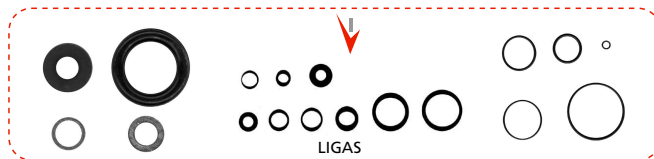
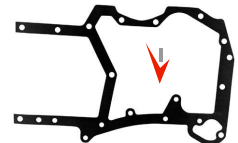
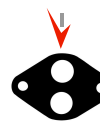
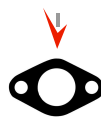













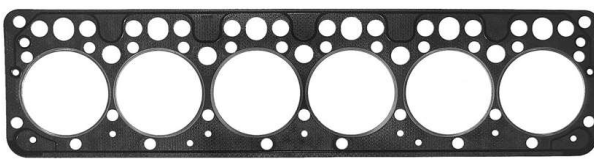



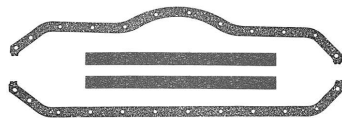
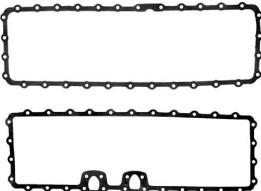

JUNTA BOMBA DE AGUA

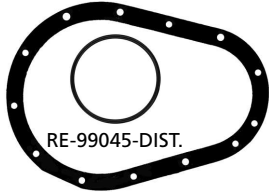

LIGAS

NOTA: LOS DIBUJOS QUE APARECEN SIN NÚMERO, NO SE VENDEN SUELTOS. ÚNICAMENTE EN EL JUEGO DE JUNTAS.

Sección

MARCA	MOTOR	
MERCEDES-BENZ	OM 366, OM 366-A, OM 366-LA	
JUEGO COMPLETO/JC	MEDIO JUEGO SUPERIOR/MJ-1	MEDIO JUEGO INFERIOR/MJ-1
		
JC-7000	MJ-7001 	MJ-7002 
JUNTA DE CABEZA		
<p>CA-7000 </p> 		
JUNTA DE CARTER / CJ	JUNTA LATERAL / LA	JUNTA PUNTERÍAS / PS
CJ-17000 	LA-27002 	PS-37000 
		
MÚLTIPLE DE ADMISIÓN / MU-A	MÚLTIPLE DE ESCAPE / MU-E	JUNTA TUBO DE ESCAPE / ES
MU-47001-A 	MU-47001-E 	N/D
		
3 PIEZAS	4 PIEZAS	
JUEGO DE DISTRIBUCIÓN CON RETÉN/DJ	RETÉN DE DISTRIBUCIÓN / RE	SELLO DE VÁLVULA / SV
DT-77002 		N/D
		
RE-99045-DIST.		

JUNTAS VARIAS DIESEL

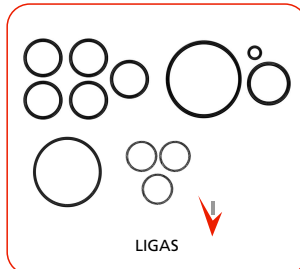
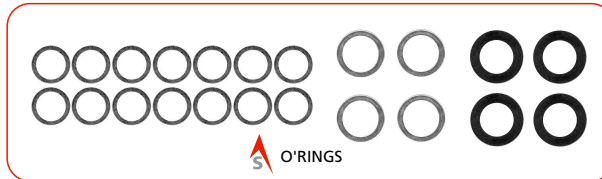
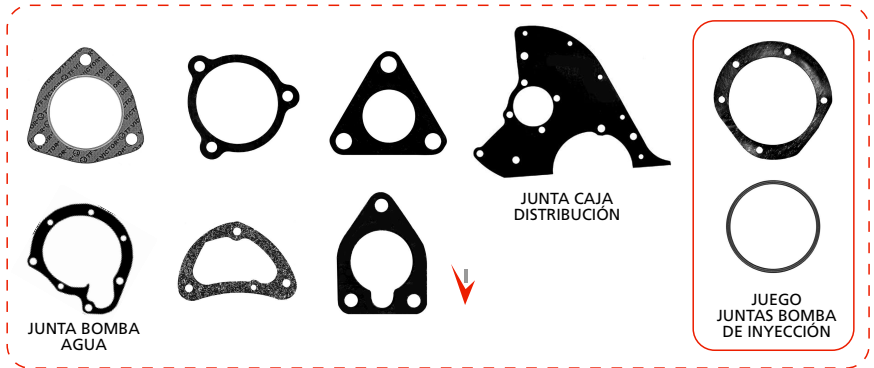
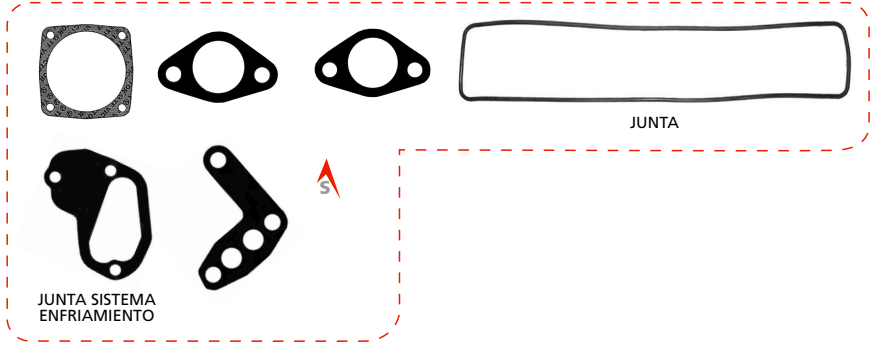

NOTA: LOS DIBUJOS QUE APARECEN SIN NÚMERO, NO SE VENDEN SUELTOS. ÚNICAMENTE EN EL JUEGO DE JUNTAS.

Sección

I

II

III

IV

V

MARCA	MOTOR	
PERKINS FASE I	6.354 A-6.354 6 CIL. FASE I	
JUEGO COMPLETO/JC	MEDIO JUEGO SUPERIOR/MJ-1	MEDIO JUEGO INFERIOR/MJ-2
JC-6083 S/RETÉN JC-6083-2R CON RETENES	MJ-6083-X1	MJ-6083-X2
JUNTA DE CABEZA		
CA-6083		
JUNTA DE CARTER / CJ	JUNTA LATERAL / LA	JUNTA PUNTERÍAS / PS
CJ-16083	LA-26083	PS-36083
MÚLTIPLE DE ADMISIÓN / MU-A	MÚLTIPLE DE ESCAPE / MU-E	JUNTA TUBO DE ESCAPE / ES
MU-46083-A	MU-46083-E	ES-56083-1
	 METÁLICA	 TRIANGULAR
JUEGO DE DISTRIBUCIÓN CON RETÉN/DJ	RETÉN DE DISTRIBUCIÓN / RE	SELLO DE VÁLVULA / SV
DJ-86083-X DT-76083 RE-64631-NT VA-111890 (2) VD-6362	RE-64631-NT-DIST. RE-64089-SL RE-64633-SL AUXILIAR CO-96074-KSL	VA-668083 (1) 12 PIEZAS

JUNTAS VARIAS DIESEL

- VD-6311 JUNTA TAPA TRASERA CABEZA
- VD-6315 JUNTA BOMBA DISTRIBUCIÓN
- VD-6329 RONDANA BASE INYECTOR
- VD-6334 SELLO PUENTE MONOBLOCK
- VD-6359 JUNTA CAJA CIGÜEÑAL
- VD-6360 JUNTA BOMBA INYECCIÓN
- VD-6362 JUNTA ENGRANE ÁRBOL DE LEVAS
- VD-6363 JUNTA VÁLVULA REGULADORA DE PRESIÓN
- VD-6364 JUNTA BOMBA ACEITE
- VD-6370 JUNTA SALIDA AGUA
- VD-6371 JUNTA COLECTOR DE ACEITE
- VD-6376 JUNTA BOMBA ACEITE
- VD-6386 JUNTA FILTRO ACEITE
- VD-6387 JUNTA FILTRO ACEITE
- VD-6389 JUNTA BOMBA VACÍO
- VD-6391 JUNTA SOPORTE VENTILADOR
- VD-6399 JUNTA BOMBA AGUA
- VD-6406 JUNTA A TURBO
- VA-111890 JUNTA BOMBA COMB./TACÓMETRO CORCHO/ALUMINIO



JUNTA BOMBA DE AGUA



VD-6311



VD-6315



VD-6329 "OLIVOS"

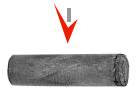

VD-6334



VD-6359



VD-6360



VD-6362



VD-6363

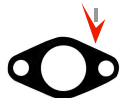

VD-6364

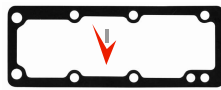

VD-6370



VD-6371



VD-6376



VD-6386



VD-6387



VD-6389



VD-6391



VD-6399



VD-6406



VA-111890 CORCHO/ALUMINIO JUNTA BOMBA COMB./TACOMETRO

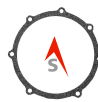

CORCHO ALUMINIO

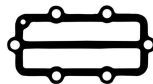

JUNTA FILTRO ACEITE



JUNTA CUERPO ALIMENTADOR ACEITE



JUNTA BOMBA DE AGUA A PLATO



JUNTA

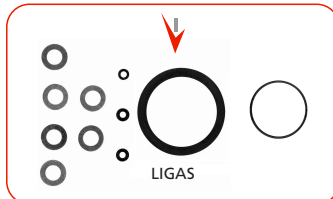
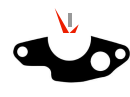
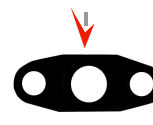

LIGAS

NOTA: LOS DIBUJOS QUE APARECEN SIN NÚMERO, NO SE VENDEN SUELTOS. ÚNICAMENTE EN EL JUEGO DE JUNTAS.

Sección

MARCA	MOTOR
PERKINS FASE II	6.354.2 6 CIL. FASE II

JUEGO COMPLETO/JC	MEDIO JUEGO SUPERIOR/MJ-1	MEDIO JUEGO INFERIOR/MJ-2
<p>JC-6083-X2R CON 2 RETENES (1) JC-6083-X3R CON 3 RETENES (2)</p>	<p>MJ-6083-X1 [▲]</p>	<p>MJ-6083-X2 [▼]</p>

JUNTA DE CABEZA
<p>CA-6083-1 [▲]</p>

JUNTA DE CARTER / CJ	JUNTA LATERAL / LA	JUNTA PUNTERÍAS / PS
<p>CJ-16083 [▼]</p>	<p>LA-26083 [▼]</p>	<p>PS-36083 [▲]</p>

MÚLTIPLE DE ADMISIÓN / MU-A	MÚLTIPLE DE ESCAPE / MU-E	JUNTA TUBO DE ESCAPE / ES
<p>MU-46083-A [▲]</p>	<p>MU-46083-E [▲]</p>	<p>ES-56083-1 [▲]</p> <p>TRIANGULAR</p>

JUEGO DE DISTRIBUCIÓN CON RETÉN/DJ	RETÉN DE DISTRIBUCIÓN / RE	SELLO DE VÁLVULA / SV
<p>DJ-86083-X [▼]</p> <p>DT-76083</p> <p>RE-64633-SL TAPA DISTRIBUCIÓN</p> <p>RE-64631-NT FLECHA AUXILIAR</p>	<p>RE-64689-SL [▼]</p> <p>CO-96074-KAS [▼]</p>	<p>VA-668083 [▲]</p> <p>CAPUCHÓN</p>

JUNTAS VARIAS DIESEL

- VD-6329 RONDANA BASE INYECTOR
- VD-6332 SELLO VÁLVULA PRESIÓN ACEITE
- VD-6334 SELLO PUENTE MONOBLOCK
- VD-6336 JUNTA TERMOSTATO
- VD-6339 JUNTA BOMBA INYECCIÓN
- VD-6362 JUNTA ENGRANE ÁRBOL DE LEVAS
- VD-6363 JUNTA VÁLVULA REGULADORA DE PRESIÓN
- VD-6364 JUNTA BOMBA ACEITE
- VD-6370 JUNTA SALIDA AGUA
- VD-6381 JUNTA ELEVADORA COMBUSTIBLE
- VD-6383 JUNTA MÚLTIPLE ADMISIÓN
- VD-6386 JUNTA FILTRO ACEITE
- VD-6387 JUNTA FILTRO ACEITE
- VD-6391 JUNTA SOPORTE VENTILADOR
- VD-6399 JUNTA BOMBA AGUA
- VD-6403 JUNTA TAPA TRASERA
- VA-11890 TAPA TACÓMETRO

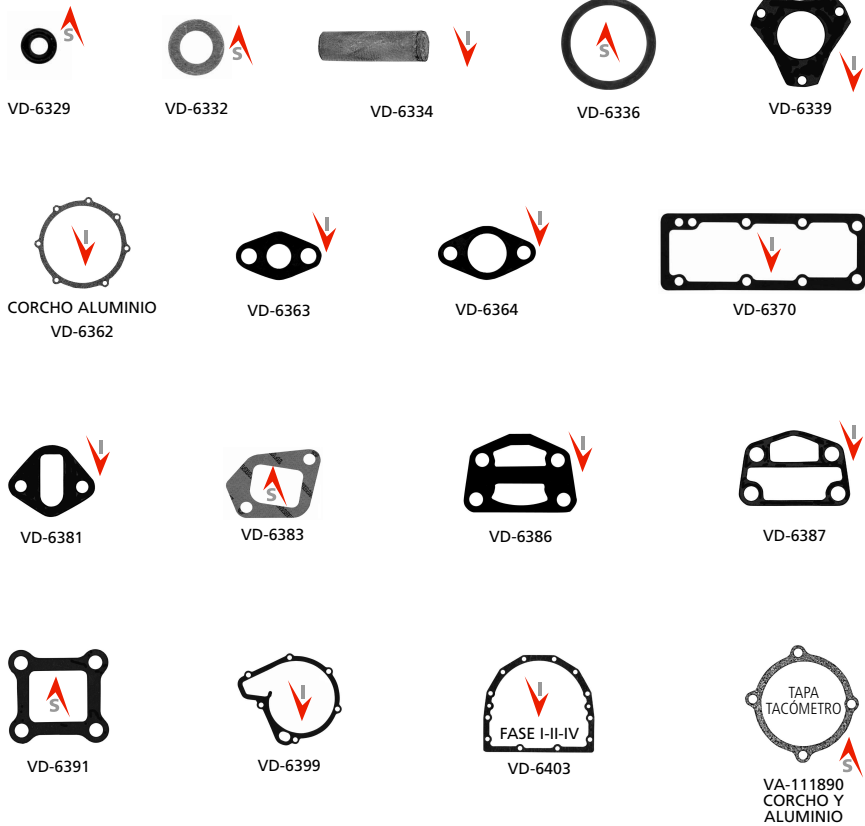

CP-4640 COMPRESOR BENDIX J60
CP-4870 COMPRESOR TVF J60
FIGURA NO DISPONIBLE

NOTA: LOS DIBUJOS QUE APARECEN SIN NÚMERO, NO SE VENDEN SUELTOS. ÚNICAMENTE EN EL JUEGO DE JUNTAS.

Sección

MARCA	MOTOR	
PERKINS FASE IV	INDUSTRIAL L6 CIL. E INDUSTRIAL L6 CIL. 354.4 FASE IV HASTA 87/CON 2 RETENES. HASTA 87/CON 3 RETENES.	
JUEGO COMPLETO/JC	MEDIO JUEGO SUPERIOR/MJ-1	MEDIO JUEGO INFERIOR/MJ-1
JC-6080-2R C/ 2 RETENES JC-6080-3R C/ 3 RETENES	JC-6080 S/ RETÉN	MJ-6080-1 MJ-6080-3 (1) MJ-6080-5 (2)
JUNTA DE CABEZA		
CA-6080	CA-6080-3	CA-6080-1
HASTA AÑO MODELO 87	PARA AÑO 88' EN ADELANTE	PHASER 180 BHP
JUNTA DE CARTER / CJ	JUNTA LATERAL / LA	JUNTA PUNTERÍAS / PS
CA-16083	LA-26083	PS-36080-1
		PS-36080
MÚLTIPLE DE ADMISIÓN / MU-A	MÚLTIPLE DE ESCAPE / MU-E	JUNTA TUBO DE ESCAPE / ES
MU-46080	MU-46080	N/R
EN GRAFITO		
JUEGO DE DISTRIBUCIÓN CON RETÉN/DJ	RETÉN DE DISTRIBUCIÓN / RE	SELLO DE VÁLVULA / SV
DJ-86083-X	RE-64633-NT DIST.	VA-668083
	RE-64631-NT FLECHA AUX.	
RE-64633-SL	RE-64689-SL	
RE-64631-NT	CO-96074-KAS	
TAPA		
CORCHO VD-6362		
		CAPUCHÓN

JUNTAS VARIAS DIESEL

- VD-111890 TAPA
- VD-6315 JUNTA BASE BOMBA INYECCIÓN
- VD-6339 JUNTA BOMBA INYECCIÓN
- VD-6360 JUNTA ADAPTADOR BOMBA INYECTOR
- VD-6362 JUNTA ENGRANE ÁRBOL DE LEVAS
- VD-6363 JUNTA VÁLVULA REGULADORA DE PRESIÓN
- VD-6386 JUNTA BASE FILTRO ACEITE
- VD-6387 JUNTA FILTRO ACEITE
- VD-6391 JUNTA SOPORTE VENTILADOR
- VD-6403 JUNTA TAPA TRASERA
- VD-6405 JUNTA BASE TURBO (METÁLICA)
- VD-6406 JUNTA SALIDA ESCAPE TURBO (METÁLICA)
- VD-6407 JUEGO INSTALACIÓN TURBO
- VD-6408 JUNTA BASE TERMOSTATO DOBLE
- VD-6409 JUEGO BOMBA AGUA (FIGURA NO DISPONIBLE)

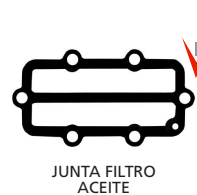
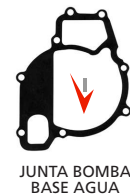
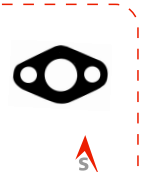
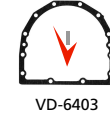

NOTA: LOS DIBUJOS QUE APARECEN SIN NÚMERO, NO SE VENDEN SUELTOS. ÚNICAMENTE EN EL JUEGO DE JUNTAS.

Sección

MARCA	MOTOR	
PERKINS VEHICULAR 4 CIL.	PERKINS A-4.236 TIPO VEHICULAR 4 CIL.	
JUEGO COMPLETO/JC	MEDIO JUEGO SUPERIOR/MJ-1	MEDIO JUEGO INFERIOR/MJ-2
JC-6086 (1)	MJ-6086-X1 ^s	MJ-6086-X2 ^v
JUNTA DE CABEZA		
CA-6086 ^s 		
JUNTA DE CARTER / CJ	JUNTA LATERAL / LA	JUNTA PUNTERÍAS / PS
CA-16086 ^v TIPO VEHICULAR CA-16086-X TIPO AGRÍCOLA	N/R	PS-36086 ^s
MÚLTIPLE DE ADMISIÓN / MU-A	MÚLTIPLE DE ESCAPE / MU-E	JUNTA TUBO DE ESCAPE / ES
MU-46080-A ^s	MU-46080 ^s	ES-56083-1 ^s
JUEGO DE DISTRIBUCIÓN CON RETÉN/DJ	RETÉN DE DISTRIBUCIÓN / RE	SELLO DE VÁLVULA / SV
	RE-64633-SL ^v CO-96074-KAS ^v	VA-668083 ^s
		CAPUCHÓN

JUNTAS VARIAS DIESEL

- VA-111890 TAPA TACÓMETRO
- VD-6315 JUNTA BOMBA DISTRIBUCIÓN
- VD-6329 RONDANA BASE INYECTOR
- VD-6334 SELLO PUENTE MONOBLOCK
- VD-6359 JUNTA CAJA CIGÜEÑAL
- VD-6373 JUNTA CAJA TERMOSTATO
- VD-6382 JUNTA BOMBA COMBUSTIBLE
- VD-6386 JUNTA FILTRO ACEITE
- VD-6402 JUNTA BOMBA AGUA
- VD-6406 JUNTA SALIDA ESCAPE (TURBO) METÁLICA



VA-111890
TAPA TACÓMETRO



VD-6315



VD-6329



VD-6334



VD-6359



VD-6373



VD-6386



VD-6402



VD-6406



VD-6382



JUNTA CUBIERTA
CAJA A BOMBA
HIDRÁULICA

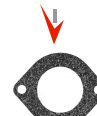
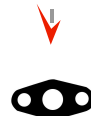

NOTA: LOS DIBUJOS QUE APARECEN SIN NÚMERO, NO SE VENDEN SUELTOS. ÚNICAMENTE EN EL JUEGO DE JUNTAS.

Sección

MARCA	MOTOR	
PERKINS VEHICULAR 4 CIL.	PERKINS A-4.236 TIPO VEHICULAR 4 CIL.	
JUEGO COMPLETO/JC	MEDIO JUEGO SUPERIOR/MJ-1	MEDIO JUEGO INFERIOR/MJ-2
JC-6086 (1) AGRÍCOLA Y VEHICULAR	MJ-6086-1	MJ-6086-2
JUNTA DE CABEZA		
<p>CA-6086 </p>		
JUNTA DE CARTER / CJ	JUNTA LATERAL / LA	JUNTA PUNTERÍAS / PS
<p>CJ-16086-X </p> <p>TIPO AGRÍCOLA</p> <p>CJ-16086 </p> <p>TIPO VEHICULAR</p>	<p>N/R</p>	<p>PS-36086 </p>
MÚLTIPLE DE ADMISIÓN / MU-A	MÚLTIPLE DE ESCAPE / MU-E	JUNTA TUBO DE ESCAPE / ES
<p>MU-46086-A </p>	<p>MU-46086-E </p>	<p>ES-56083-1 </p>
JUEGO DE DISTRIBUCIÓN CON RETÉN/DJ	RETÉN DE DISTRIBUCIÓN / RE	SELLO DE VÁLVULA / SV
	<p>RE-64633-SL </p> <p>CO-96074-KAS </p> <p>DISTRIBUCIÓN</p>	<p>VA-668083 </p> <p>CAPUCHÓN</p> <p>12 PIEZAS</p> <p>SV-50-PL </p> <p>SELLO</p> <p>12 PIEZAS</p>

JUNTAS VARIAS DIESEL

- VD-6309 JUNTA TURBO RESPIRADERO
- VD-6315 JUNTA BOMBA DISTRIBUCIÓN
- VD-6325 JUNTA BOMBA DE AGUA
- VD-6329 RONDANA BASE INYECTOR
- VD-6334 SELLO PUENTE MONOBLOCK
- VD-6345 JUNTA TAPA DISTRIBUCIÓN
- VD-6350 JUNTA BASE DISTRIBUCIÓN
- VD-6359 JUNTA CAJA CIGÜEÑAL
- VD-6365 JUNTA BOMBA ACEITE
- VD-6373 JUNTA CAJA TERMOSTATO
- VD-6381 JUNTA BOMBA ELEVADORA COMBUSTIBLE
- VD-6382 JUNTA BOMBA COMBUSTIBLE
- VD-6386 JUNTA BASE FILTRO ACEITE
- VD-6406 JUNTA SALIDA ESCAPE TURBO (METÁLICA)



VD-6309



VD-6315



VD-6325



VD-6329

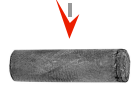

VD-6334

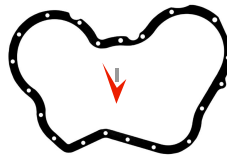

TAPA TRASERA (ESPEJO)

VD-6345

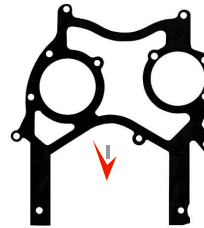

VD-6350



VD-6359



VD-6365

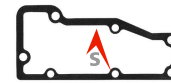

VD-6373



VD-6381



VD-6382



VD-6386



VD-6406



VA-111890



NOTA: LOS DIBUJOS QUE APARECEN SIN NÚMERO, NO SE VENDEN SUELTOS. ÚNICAMENTE EN EL JUEGO DE JUNTAS.

Sección

I

II

III

IV

V

MARCA	MOTOR	
PERKINS	PERKINS 3 CIL. AGRÍCOLA A3-152	
JUEGO COMPLETO/JC	MEDIO JUEGO SUPERIOR/MJ-1	MEDIO JUEGO INFERIOR/MJ-1
JC-6081	N/D	N/D
JUNTA DE CABEZA		
CA-6081 		
JUNTA DE CARTER / CJ	JUNTA LATERAL / LA	JUNTA PUNTERÍAS / PS
	N/D	
MÚLTIPLE DE ADMISIÓN / MU-A	MÚLTIPLE DE ESCAPE / MU-E	JUNTA TUBO DE ESCAPE / ES
N/D	N/D	N/D
JUEGO DE DISTRIBUCIÓN CON RETÉN/DJ	RETÉN DE DISTRIBUCIÓN / RE	SELLO DE VÁLVULA / SV
	N/D	N/D

JUNTAS VARIAS DIESEL

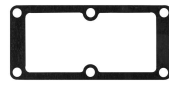

VD-6315

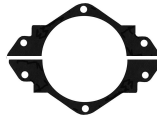

JUNTA TERMOSTATO



NOTA: LOS DIBUJOS QUE APARECEN SIN
NUMERO, NO SE VENDEN SUELTOS.
UNICAMENTE EN EL JUEGO DE JUNTAS.

Sección















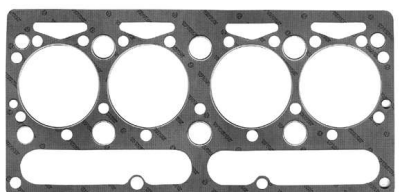
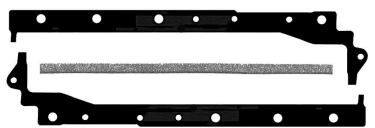

I

II

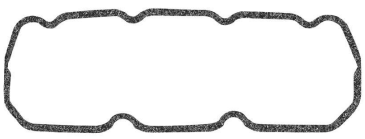
III

IV

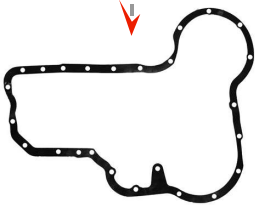
V

MARCA	MOTOR	
PERKINS	PERKINS 4 CIL. AGRÍCOLA D4, 203, AD4-203. PERKINS MOTOR 4-203 INDUSTRIAL	
JUEGO COMPLETO/JC	MEDIO JUEGO SUPERIOR/MJ-1	MEDIO JUEGO INFERIOR/MJ-1
		
N/D	MJ-6084-1  ¹ MJ-6087-1  ²	MJ-6084-2  ¹ MJ-6087-2  ²
JUNTA DE CABEZA		
CA-6084 		
		
JUNTA DE CARTER / CJ	JUNTA LATERAL / LA	JUNTA PUNTERÍAS / PS
		
MÚLTIPLE DE ADMISIÓN / MU-A	MÚLTIPLE DE ESCAPE / MU-E	JUNTA TUBO DE ESCAPE / ES
N/D 	N/D 	N/D 
JUEGO DE DISTRIBUCIÓN CON RETÉN/DJ	RETÉN DE DISTRIBUCIÓN / RE	SELLO DE VÁLVULA / SV
	N/D 	N/D 

JUNTAS VARIAS DIESEL

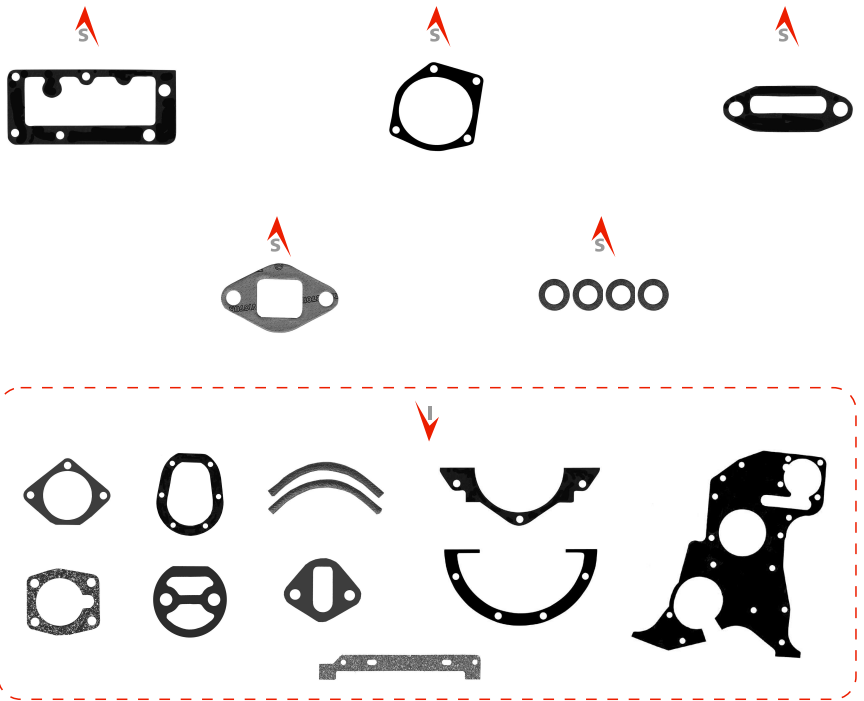

NOTA: LOS DIBUJOS QUE APARECEN SIN
NÚMERO, NO SE VENDEN SUELTOS.
ÚNICAMENTE EN EL JUEGO DE JUNTAS.

Sección







I

II

III

IV

V

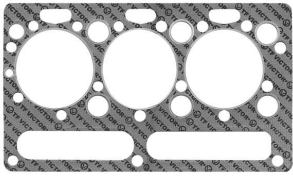
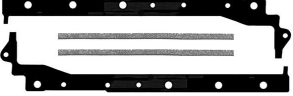
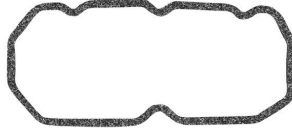
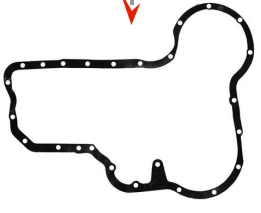
MARCA	MOTOR	
PERKINS	PERKINS 3 CIL. AGRÍCOLA AD3-152 TRACTOR MASSEY FERGUSON	
JUEGO COMPLETO/JC	MEDIO JUEGO SUPERIOR/MJ-1	MEDIO JUEGO INFERIOR/MJ-1
		
N/D	MJ-6085-1 	MJ-6085-2 
JUNTA DE CABEZA		
<p>CA-6085 </p> 		
JUNTA DE CARTER / CJ	JUNTA LATERAL / LA	JUNTA PUNTERÍAS / PS
	N/D	
MÚLTIPLE DE ADMISIÓN / MU-A	MÚLTIPLE DE ESCAPE / MU-E	JUNTA TUBO DE ESCAPE / ES
N/D	N/D	N/D
JUEGO DE DISTRIBUCIÓN CON RETÉN/DJ	RETÉN DE DISTRIBUCIÓN / RE	SELLO DE VÁLVULA / SV
	N/D	N/D

JUNTAS VARIAS DIESEL

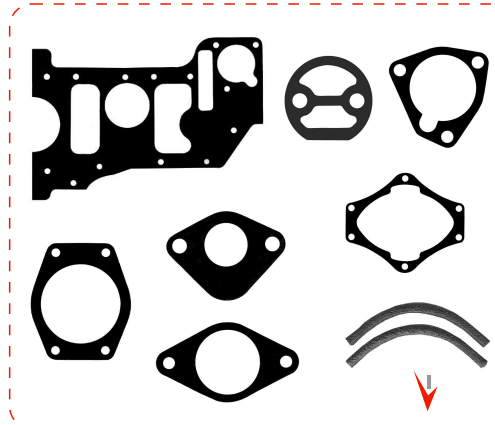
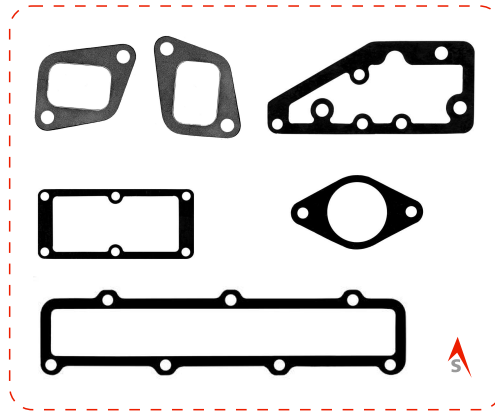

NOTA: LOS DIBUJOS QUE APARECEN SIN
NUMERO, NO SE VENDEN SUELTOS.
UNICAMENTE EN EL JUEGO DE JUNTAS.



**ÍNDICE
NUMÉRICO
PROGRESIVO**

 **TF VICTOR**
DIESEL

JUEGOS COMPLETOS (JC)

NÚMERO TF	MOTOR	APLICACIÓN	PÁGINA
JC-4702-TS	DINA-CUMMINS 6V Cil.	4 5/8" Diám. V6-140, V6-155 series 378 Dina modelos D-500.	17
JC-4703-TS	CUMMINS 8V Cil.	4 5/8" Diám. V8-185, V8-210 serie 504 Dina modelos D-600.	19
JC-6075	FORD TRACTOR 4 Cil.	Major 5000.	21
JC-6077-1	FORD DIESEL 4 Cil.	Tractor Major 6000,6600. Incluye retenes, cigueñal y distribución.	21
JC-6080	PERKINS 6 Cil.	Fase IV Motores 6, 354-4, Hasta el año 1987.	37
JC-6080-2R	PERKINS 6 Cil.	Fase IV Motores 6, 354-4, 2 retenes, cigueñal y distribución.	37
JC-6080-3R	PERKINS 6 Cil.	Fase IV Motores 6, 354-4 Año 1988 en adelante. Incluye 3 retenes, cigueñal, flecha intermedia y distribución.	37
JC-6081	PERKINS 3 Cil.	Motor A3-152, Agrícola.	43
JC-6083	PERKINS 6 Cil.	Fase I Motores 6-354, A6 -354 Tractor Massey Ferguson MF-1100-1105-1155 Motores de aspiración natural.	33
JC-6083-2R	PERKINS 6 Cil.	Fase I Motores 6-354, A6-354 Tractor Massey Ferguson MF-1100-1105 1155 Motores de aspiración natural.	33
JC-6083-X2R	PERKINS 6 Cil.	Fase II. Turbocargados Motor 6-354 Vehicular industrial con 2 retenes cig. delantero y t. intermedia.	35
JC-6083-X3R	PERKINS 6 Cil.	Fase II. Turbocargados Motor 6-354 incluye 3 retenes, distribución, flecha intermedia y trasero del cigueñal.	35
JC-6086	PERKINS 4 Cil.	Agrícola, Vehicular e Industrial. Incluye 2 carter, industrial y agrícola y dos juntas de distribución, agrícola y vehicular.	39
JC-7000	MERCEDES BENZ 6 Cil.	OM 366-A, LA.	31

MEDIOS JUEGOS SUPERIOR E INFERIOR

(MJ-1 SUPERIOR, MJ-2 INFERIOR)

NÚMERO TF	MOTOR	APLICACIÓN	PÁGINA
MJ-4701-1	DINA-CUMMINS 6 Cil.	5 1/8" Diám. NH-220 Medio juego parte superior.	7
MJ-4702-TS0	DINA-CUMMINS 6V Cil.	4 5/8" Diám. V6-140 serie 352, V6-155 serie 378 Medio Juego parte superior Dina modelo D-500 para una cabeza.	17
MJ-4702-TS1	DINA-CUMMINS 6V Cil.	4 5/8" Diám. V6-140 serie 352, V6-155 serie 378 Medio juego parte superior Dina modelos D-500.	17
MJ-4702-TS2	DINA-CUMMINS 6V Cil.	4 5/8" Diám. V6-140 serie 352, V6-155 serie 378 Medio juego parte inferior.	17
MJ-4703-TS0	DINA-CUMMINS 8V Cil.	4 5/8" Diám. V8-185 serie 470, V8-210 serie 504 Medio juego parte superior Dina modelos D-600 para una cabeza.	19
MJ-4703-TS1	DINA-CUMMINS 8V Cil.	4 5/8" Diám. V8-185 serie 470, V8-210 serie 504 Medio juego parte superior Dina modelos D-600.	19
MJ-4703-TS2	DINA-CUMMINS 8V Cil.	4 5/8" Diám. V8-185 serie 470, V8-210 serie 504 Medio juego parte inferior Dina modelos D-600.	19
MJ-4704-2	DINA-CUMMINS 6 Cil.	5 1/2" Diám. 855-Cilindrada serie NH-230, NH-250, NT-310, NT-335, NT-280 Medio juego parte inferior todos SMALL CAM.	5
MJ-4704-3	CUMMINS 6 Cil.	5 1/2" Diám. serie 855 NTC-290, NTC-350, NTC-390, NTC-400, BIG CAM I y III Todos FFC Medio juego inferior.	1
MJ-4704-4S	CUMMINS 6 Cil.	855 NT-335, NTC-390, NTC-400 BIG CAM I y III Medio juego parte superior.	3
MJ-4704-5S	CUMMINS 6 Cil.	350, NTC-390, NTC-400, BIG CAM I y II (una cabeza) 1/3 de juego superior para una cabeza.	3

MEDIOS JUEGOS SUPERIOR E INFERIOR (Cont.)

NÚMERO TF	MOTOR	APLICACIÓN	PÁGINA
MJ-4705-1	CUMMINS L6-N-14	Medio Juego Superior Cummins NH14.	1
MJ-4706	CUMMINS 6 Cil.	Medio Juego Superior misma aplicación que el MJ-4704-4S. Junta Cabeza CA-4710 (Nuevo Diseño).	5
MJ-4707	CUMMINS L6 NTC 350	Motor Fórmula Medio Juego Superior.	9
MJ-4707-5S	CUMMINS L6 NTC 350	Motor Fórmula Medio Juego una cabeza.	9
MJ-4708-1	CUMMINS 6 Cil.	Medio Juego Superior Cummins serie B Motor 6 Cil.	11
MJ-4708-2	CUMMINS 6 Cil.	Medio Juego Inferior Cummins serie B Motor 6 Cil.	11
MJ-4709-1	CUMMINS 4 Cil.	Medio Juego Superior Cummins serie B Motor 4 Cil.	13
MJ-4709-2	CUMMINS 4 Cil.	Medio Juego Inferior Cummins serie B Motor 4 Cil.	13
MJ-6080-1	PERKINS 6 Cil.	Fase IV hasta año 1987 juego superior.	37
MJ-6080-5	PERKINS 6 Cil.	Medio Juego Superior Phaser 180 H.P.	37
MJ-6085-1	PERKINS 3 Cil.	Motor AD3-152 Tractor Massey Ferguson Medio Juego parte Superior.	47
MJ-6085-2	PERKINS 3 Cil.	Motor AD3-152 Tractor Massey Ferguson Medio Juego parte Inferior.	47
MJ-6086-1	PERKINS 4 Cil.	Motor A4-212, A248 Tractor Massey Ferguson Modelo MF-165, MF-175.	47
MJ-6086-2	PERKINS 4 Cil.	Motor 4-212, 4-248 Medio juego parte inferior.	41
MJ-6086-X1	PERKINS 4 Cil.	A4-236 Tractor, Industrial-4-236 agrícola medio juego parte superior.	39
MJ-6086-X2	PERKINS 4 Cil.	A4-236 Tractor, 4-236 Industrial-4-236 agrícola medio juego parte inferior.	39
MJ-6087-1	PERKINS 4 Cil.	Motor 4-203 Industrial, Medio juego parte superior.	45
MJ-6087-2	PERKINS 4 Cil.	Motor A4-192, A4-203 Tractor Agrícola Massey Ferguson MF-65, MK-1. Medio juego parte inferior.	45
MJ-6198-1	INTERNATIONAL 4 Cil.	Tractor Mod. 624, 724 Motor Diesel D-206, D-239, D-272 Medio juego superior.	23
MJ-6198-2	INTERNATIONAL 4 Cil.	Tractor Mod. 624, 724 Motor Diesel D-206, D-239, D-272 Medio juego inferior.	23
MJ-6199-1	INTERNATIONAL 6 Cil.	Tractor Mod. 756, 866 Camión Mod. D-1500 Motor Diesel D-310, D-358 Medio juego superior.	29
MJ-6199-2	INTERNATIONAL 6 Cil.	Camión Mod. D-1500 Motor Diesel D-310, D-358 Medio juego inferior.	29
MJ-6199-3	INTERNATIONAL 6 Cil.	Tractor Mod. 756, 866 Motor Diesel D-310, D-358 Medio Juego inferior.	29
MJ-6201	INTERNAT./NAVISTAR	Medio juego superior 6 Cil. DT 466. 185 H.P.	25
MJ-6202	INTERNAT./NAVISTAR	Medio juego inferior 6 Cil. DT 466. 185 H.P.	25
MJ-6203	INTERNAT./NAVISTAR	Medio juego superior 6 Cil. DT 360. 170 H.P.	27
MJ-7001	MERCEDEZ BENZ OM 366	Medio juego superior L6.	31
MJ-7002	MERCEDEZ BENZ OM 366	Medio juego inferior L6.	31

JUNTAS DE CABEZA (CA)

NÚMERO TF	MOTOR	APLICACIÓN	PÁGINA
CA-4701	CUMMINS 6 Cil.	Cummins 6 Cil. 220 Junta Cabeza.	7
CA-4702-A	DINA CUMMINS 6V Cil.	8V Cil. 4 5/8" Diám. Motores V6-140 V6-155, V8-185, V8-21 Juego de ligas para una camisa de motor.	17
CA-4702-TS	DINA CUMMINS 6V Cil.	V6-140. V6-155.	17
CA-4703-TS	DINA CUMMINS V8 Cil.	V8-185 V8-210.	19
CA-4704-A	CUMMINS 6 Cil.	855 NH-230, NHC-250, NT-280 NT-310, NT-335, NT-350, NT-380 Juego de ligas para una camisa de motor.	5
CA-4704-S	CUMMINS 6 Cil.	855 Cilindrada NH-230, NHC-250, NT-280, NT-310, NT-335, NT-350, NT-380 BIG CAM I y III Junta para cabeza de motor (metálica).	5
CA-4509	DETROIT DIESEL.	Serie 300-365-370-400 H.P.	15
CA-4708	CUMMINS B 6 Cil.	Junta de cabeza.	11
CA-4709	CUMMINS B 4 Cil.	Junta de cabeza.	13
CA-4710	CUMMINS 6 Cil.	N-14 y Cummins 230-250-280-310-350.	1
CA-6077-1	FORD TRACTOR 4 CIL.	Mod. 5000, 6000, 6600.	21
CA-6080	PERKINS 6 Cil.	Fase IV Motor 6, 354-4 Vehicular e Industrial Junta para cabeza hasta 1987.	37
CA-6080-1	PERKINS 6 Cil.	Motor 180B H.P.	37
CA-6080-3	PERKINS 6 Cil.	Fase IV 1988 en adelante.	37
CA-6081	PERKINS 3 Cil.	Motor A3-152 Agrícola y 3-152 (industrial)Tractor Massey Ferguson MF-35-203-203X-205-205X Junta para cabeza.	43
CA-6083	PERKINS 6 Cil.	Fase I Motores 6-354 A6-354 Tractor Massey Ferguson MF-1100, 1105, 1155 Motores de aspiración natural.	33
CA-6083-1	PERKINS 6 Cil.	Fase II Turbocargados Motor 6-354 Vehicular e Industrial Junta para cabeza.	35
CA-6084	PERKINS 4 Cil.	Tractor Massey Ferguson Modelo MF-165 Motor Perkins AD4-203.	45
CA-6085	PERKINS 3 Cil.	Tractor Massey Ferguson Motor AD3-152.	47
CA-6086	PERKINS 4 Cil.	Tractor Massey Ferguson Modelo MF-165, MF-175 Motor A4-212, A4-248.	41
CA-6199	INTERNATIONAL 6 Cil.	Tractor Mod. 756-866 Camión Mod. D-1500 Motor Diesel D-310 D-358.	29
CA-6201	INTERNATIONAL NAVISTAR 6 Cil.	DT 466 185/210 H.P. (33 pulgadas longitud).	25
CA-6203	INTERNATIONAL NAVISTAR 6 Cil.	DT 466 170 H.P.	27
CA-7000	MERCEDES BENZ OM 366-LA 6 Cil.		31

JUNTAS DE CARTER (CJ)

NÚMERO TF	MOTOR	APLICACIÓN	PÁGINA
CJ-14701	CUMMINS 6 Cil.	5 1/8" Diám. 743 Cilindrada 6 Cil. 5 1/2" Diam. 855 Cilindrada Mods. NH-220, NH-250, NT-335, NTC-350, BIG CAM I y III (Junta seccionada).	1
CJ-14701-A	CUMMINS	Misma aplicación. CJ-14701, (una pieza).	1
CJ-14702	DINA CUMMINS	V6-140 V6-155.	17
CJ-14703	DINA CUMMINS	V8-185 V8-210.	19
CJ-14708	CUMMINS	Motor serie B 6 Cil. BT.	11
CJ-14709	CUMMINS	Motor serie B 4 Cil. BT.	13
CJ-16077	FORD DIESEL 4 Cil.	Tractor Major 6000 Junta de carter.	21
CJ-16083	PERKINS	6, 354 A6,354 Fase I, II y Fase IV Vehicular Ind. Tractor MF-1100, 1105, 1155. Junta para carter motor.	33

JUNTAS DE CARTER (Cont.)

NÚMERO TF	MOTOR	APLICACIÓN	PÁGINA
CJ-16086	PERKINS 4 Cil.	Perkins A4.236 Carter Vehicular. Motor A4-212, A4-248, Tractor Massey Ferguson Modelo MF-165.	41
CJ-16086-X	PERKINS 4 Cil.	A4-236 Tractor Combine 4-236 Industrial-Combine AG4-236 Tractor Agrícola Junta para carter motor (Tipo Agrícola).	41
CJ-16199-C	INTERNACIONAL 6 Cil.	Camión Mod. D-1500 Motor Diesel D-310, D-358, Junta para carter motor (para camión).	29
CJ-16202	NAVISTAR 185-210 HP	DTA 466 185-250 H.P.	25
CJ-16202-1	NAVISTAR 170 HP	DTA 466.	25
CJ-17000	MERCEDES BENZ 6 Cil.	OM366 A, LA.	31

JUNTAS LATERALES (LA)

NÚMERO TF	MOTOR	APLICACIÓN	PÁGINA
LA-24702-D	DINA CUMMINS	V6-140 V6-155, Junta tapa lateral derecha.	17
LA-24702-I	DINA CUMMINS	V6-140 V6-155, Junta tapa lateral izquierda.	17
LA-24703-D	DINA CUMMINS	V8-185 V8-210, Junta tapa lateral derecha.	19
LA-24703-I	DINA CUMMINS 8V Cil.	4 5/8" Diám. V8-185 serie 470, V8-210 serie 504 Dina modelos D-600. Junta tapa lateral izquierda.	19
LA-24704	CUMMINS 6 Cil.	5 1/2" Diám. 855 Cilindrada NTC-290, NTC-350, NTC-390, NTC-400, BIG CAM I y III Juntas tapas laterales empaque de 9 piezas. 10"(3).20(3).30(3).	3
LA-26083	PERKINS 6 Cil.	6-354 Fase II, 6, 354-4 Fase IV A6-3564 Fase I Massey Ferguson 6 Cil. Tractor MF-515 Junta tapa lateral.	35
LA-26199	INTERNACIONAL 6 Cil.	Tractor Mod.756, 866 Camión Mod. D-1500 Motor Diesel D-310, D-358, Junta para tapa lateral.	29
LA-27002	MERCEDES BENZ 6 Cil.	OM366 A, LA.	31

JUNTA DE PUNTERÍAS (PS)

NÚMERO TF	MOTOR	APLICACIÓN	PÁGINA
PS-34701-1	DINA CUMMINS 6 Cil.	5 1/8" Diám. NH-220 NHT-220 Junta tapa punterías.	7
PS-34701-2	DINA CUMMINS 6 Cil.	5 1/8" NH-220 NHT-220 Junta caja de punterías.	7
PS-34702	DINA CUMMINS 6V Cil.	4 5/8" Diám. V6-140 serie 352, V6-155 serie 378 Dina modelos D-500 Junta tapa de punterías.	17
PS-34703-1	DINA CUMMINS	V6-155, V8-210 Junta tapa punterías (liga) Tipo nuevo.	17
PS-34703	CUMMINS 6 Cil.	V8-185, V8-210	19
PS-34704-1	CUMMINS 6 Cil.	855 NH-230, NHC-250, NT-280, NT-310, NT-335, NT-350, NT-390, NT400, BIG CAM I y III Junta tapa de punterías (tipo nuevo).	5
PS-34704-2	CUMMINS 6 Cil.	855 NH-230, NHC-250, NT-280, NT-310, NT-335, NT-350, NT-390, NT-400, BIG CAM I y III. Junta caja de válvulas.	5
PS-34704-3	CUMMINS 6 Cil.	855 NH-230, NHC-250, NT-280, NT-310, NT-335, NT-350, NT-390, NT400, BIG CAM I y III Junta tapa de punterías (tipo antiguo).	5

JUNTAS DE PUNTERÍAS (Cont.)

NÚMERO TF	MOTOR	APLICACIÓN	PÁGINA
PS-34704-4	CUMMINS 6 Cil.	855 NH-230, NHC-250, NT-280, NT-320, NT-335, NT-350, NT-390, NT-400, BIG CAM I y III Juntas freno de motor.	3
PS-34704-5	CUMMINS	Motor NTC-400 BIG CAM IV.	3
PS-34705	CUMMINS	N-14 Caja Válvulas N-14 Junta Tapa Punterías en corcho (3 piezas).	1
PS-34705-1	CUMMINS 6 Cil.	N-14 Caja Válvulas.	1
PS-34705-2	FORD TRACTOR	Motor NH-14 Banco Balancines.	1
PS-36077	PERKINS 6 Cil.	5000, 6000.	21
PS-36080	PERKINS 6 Cil.	Fase IV Motor 6, 354-4, Vehicular, Industrial. Junta tapa de punterías.	37
PS-36080-1	INTERNATIONAL 6 Cil.	Junta tapa de punterías 180 Motor L6 93.	37
PS-36083	NAVISTAR 6 Cil.	6-354, A6-354 Fase I, 6-354 Fase II, Vehicular, Ind. Tractor MF-1100, 1105, 1155 Junta tapa de punterías.	35
PS-36199	NAVISTAR INTERNACIONAL 6 Cil.	Tractor Mod. 756, 856 Camión Mod. D-1500, Motor Diesel D-310, D-358, Junta tapa de punterías.	29
PS-36201	NAVISTAR INTERNACIONAL 6 Cil.	DTA 466E, -185-250 H.P. grande.	25
PS-36203	NAVISTAR INTERNACIONAL 6 Cil.	DTA 466E, 170 H.P. chico.	27
PS-37000	MERCEDES BENZ OM366	Junta tapa punterías.	31

JUNTAS MÚLTIPLES

MU-A=ADMISIÓN / MU-E=ESCAPE

NÚMERO TF	MOTOR	APLICACIÓN	PÁGINA
MU-44701-E	CUMMINS 6	855 Mods. NH-220, NH-250, NT-335, NTC-350, BIG CAM I y III juego de juntas para un múltiple (2 piezas) de escape con seguros (4).	7
MU-44702-A	DINA CUMMINS	V6-140, V6-155 Junta múltiple de admisión.	17
MU-44702-A1	DINA CUMMINS 6V Cil.	Junta inferior múltiple de admisión.	17
MU-44702-E1	DINA CUMMINS 6V Cil.	V6-140, V6-155 múltiple de escape Jgo.múltiples escape c/seguros.	17
MU-44702-ES	DINA CUMMINS	V6-140, V6-155 Jgo. Juntas múltiples escape individuales c/seguros.	17
MU-44703-A	DINA CUMMINS	V8-210 Junta para múltiple de admisión superior.	19
MU-44703-A1	DINA CUMMINS	V8-185, V8-210 Junta múltiple de escape.	19
MU-44703-E1	DINA CUMMINS	V8-185, V8-210 Juntas individuales múltiple escape con seguros.	19
MU-44704-A	CUMMINS 6 Cil.	855 NH-230, NHC-250, NT-280, NT-310, NT-335, NT-380, BIG CAM I y III Múltiple admisión (3 piezas).	3
MU-46077	FORD DIESEL	Tractor Major 6000 Múltiple de admisión y escape.	21
MU-46080	PERKINS 6 Cil.	Fase IV, Motor6, 354.4, Vehicular, Industrial, Jgo. Juntas múltiple de admisión y escape en grafito.	37
MU-46083-A	PERKINS 6 Cil.	6-354, A6-354 Fase I, 6-354 Fase IV, Vehicular, Ind. Tractor MF 1100, 1105, 1155 Junta para múltiple de admisión.	33
MU-46083-E	PERKINS 6 Cil.	6-354, A6-354 Fase I, 6-354 Fase II, Vehicular, Ind. Tractor MF 1100, 1105, 1155 Junta múltiple de escape.	33
MU-46086-A	PERKINS 4 Cil.	Motor A4-212-248 Tractor Massey Ferguson Modelos MF-165-175-178 Junta de admisión.	41
MU-46086-E	PERKINS 4 Cil.	Motor A4-212-248 Tractor Massey Ferguson Modelos MF-165-175-178 Junta múltiple de escape.	41

JUNTAS MÚLTIPLES (Cont.)

NÚMERO TF	MOTOR	APLICACIÓN	PÁGINA
MU-46201-A	INTERNATIONAL NAVISTAR 6 Cil.	DT 466 185/250 H.P.	25
MU-46201-E	INTERNATIONAL NAVISTAR 6 Cil.	DT 466-185/250 H.P.	25
MU-47001-A	MERCEDES BENZ	Junta múltiple admisión Mercedes Benz OM 366 A, LA.	31
MU-47001-E	MERCEDES BENZ	Junta múltiple escape Mercedes Benz OM 366 A, LA.	31

JUNTAS DE ESCAPE (ES)

NÚMERO TF	MOTOR	APLICACIÓN	PÁGINA
ES-56083-1	PERKINS 4 Cil.	Motor A4-212, 248, 236 6 Cil. Motor 6-354, A6-354 Fase I y II Junta triangular tubo escape.	35
ES-51532	DINA CUMMINS	Escape D-500, D-600.	17

JUNTAS DE DISTRIBUCIÓN (DJ-DT)

NÚMERO TF	MOTOR	APLICACIÓN	PÁGINA
DJ-86083-X	PERKINS 6 Cil.	6-354, A6-354 Fase II, Vehicular, Ind., Tractor MF-1100, 1105, 1155 Juego tapa distribución con retenes.	35
DT-74702	DINA CUMMINS	V6-140-155, V8-185-210 Junta tapa distribución.	17

SELLOS PARA VÁLVULAS (SV)

NÚMERO TF	MOTOR	APLICACIÓN	PÁGINA
SV-50-PL	DINA CUMMINS	V6-155, V8-210 Sellos para válvula caja de 20 piezas.	19
SV-82-VT	DINA CUMMINS	1 juego 8 piezas serie B 4 Cil.	13
SV-83-VT	DINA CUMMINS	1 juego 12 piezas serie B 6 Cil.	11

CAPUCHONES (VA)

NÚMERO TF	MOTOR	APLICACIÓN	PÁGINA
VA-668083	PERKINS 4 Cil.	A4-212, A4-248, A4-236, 6-354 Fase I, Fase IV y II Massey Ferguson MF-1100, 1105, 115 Capuchón	33
VA-111890	PERKINS		38
VA-668026	INTERNATIONAL	1 juego 12 piezas serie B 6 Cil.	29

JUNTAS PARA COMPRESOR (CP)

NÚMERO TF	MOTOR	APLICACIÓN	PÁGINA
CP-4640	PERKINS	Juego para compresor Bendix.	36
CP-4760	CUMMINS	Juego para compresor Compac.	8
CP-4870	PERKINS	Juego para compresor TUF LO 501.	36

VARIOS DIESEL (VD)

NÚMERO TF	MOTOR	APLICACIÓN	PÁGINA
VD-6309	PERKINS 4 Cil.	A4-212, 236, 248 Tractor Massey Ferguson Mod. MF-165, 175, 178 Junta tubo respiratorio.	42
VD-6311	PERKINS 6 Cil.	Junta tapa trasera de cabeza.	34
VD-6315	PERKINS 3 Cil.	A3-152AD3-152 Tractor 4 Cil. A-D4-203, 4-212 A-G-4-236, 4-248 6 Cil. A-6 354 Fase I Massey Ferguson Tractor MF-165-175, 178 Junta base bomba de inyección.	34
VD-6325	PERKINS AGRÍCOLA 4 Cil.	Junta bomba de agua.	40
VD-6329	PERKINS 4 Cil.	A-D4-203, A4-212, A-G-4-236, A4-248, A-6-354, Fase I y II Vehicular, Ind. Massey Ferguson tractor MF-165, 175, 500, 510, 515 Roldana base de inyector.	40
VD-6332	PERKINS 6 Cil.	Fase II turbocargados Motor 6-354 Vehicular, industrial Massey Ferguson tractor MF-500, 510, 515 Sello para válvula de presión de aceite.	36
VD-6334	PERKINS 6 Cil.	Fase I Sello puente monoblock.	34
VD-6336	PERKINS 6 Cil.	6-354 Fase I y II turbocargados vehicular industrial Massey Ferguson tractor MF-500, 510, 515 Junta termostato.	36
VD-6339	PERKINS 6 Cil.	6-354 Fase I y II turbocargados vehicular industrial Massey Ferguson Tractor MF-500, 510, 515 Junta base bomba de inyección.	36
VD-6345	PERKINS 4 Cil.	A4-236 tractor-combine 4-236 Industrial-combine AG-4-236 tractor agrícola. Junta tapa distribución.	42
VD-6350	PERKINS 4 Cil.	A4-212, A-G-4-236, a4-248 Massey Ferguson tractor Mod.MF-165, 175, 178 Junta base distribución.	42
VD-6359	PERKINS 4 Cil.	A4-212, A-G-4-236, A4-248 6 Cil. 6-354, Fase I y II vehicular ind. Massey Ferguson tractor MF-165, 175, 500, 510, 515 Junta base retén trasero cigüeñal.	42
VD-6360	PERKINS 6 Cil.	6-354 Fase I y II turbocargados vehicular industrial Massey Ferguson tractor MF-500, 510, 515 Junta adaptador bomba de inyección.	34
VD-6362	PERKINS 6 Cil.	6-354 Fase I y II turbocargados vehicular industrial Massey Ferguson tractor MF-500, 510, 515 Junta inspección árbol de levas.	34
VD-6363	PERKINS 6 Cil.	6-354 Fase I y II turbocargados vehicular industrial Massey Ferguson tractor MF-500, 510, 515 Junta cuerpo bomba de aceite.	34
VD-6364	PERKINS 6 Cil.	6-354 Fase I y II turbocargados vehicular industrial Massey Ferguson tractor MF-500, 510, 515 Junta tubo succión aceite.	34
VD-6365	PERKINS AGRICOLA 4 Cil.	Junta bomba de aceite.	42
VD-6370	PERKINS 6 Cil.	6-354 Fase I y II turbocargados vehicular industrial Massey Ferguson tractor MF-500, 510, 515 Junta salida de agua culata.	34
VD-6371	PERKINS 6 Cil.	Fase I Junta colector de aceite.	34
VD-6373	PERKINS	Varios V4A-4.236.	40
VD-6381	PERKINS 4 Cil.	A4-212, a4-248 6 Cil. 6-354 Fase II vehicular industrial Massey Ferguson tractor MF-165, 175, 178 Junta bomba transf.	42
VD-6382	PERKINS 4 Cil.	A4-212, A-G-4-236, A4-248 Massey Ferguson tractor MF-165, 175, 178 Junta bombas transf.	42

VARIOS DIESEL (VD)

NÚMERO TF	MOTOR	APLICACIÓN	PÁGINA
VD-6383	PERKINS 6 Cil.	6-354 Fase I y II turbocargados vehicular industrial Massey Ferguson tractor MF-500, 510, 515 Junta múltiple de admisión.	36
VD-6386	PERKINS 4 Cil.	A4-212, A-G-4-236, A4-248 6 Cil. 6-354 Fase I Massey Ferguson MF-165, 175, 500, 510, 515 Junta base filtro aceite.	36
VD-6387	PERKINS 6 Cil.	6-354 fase I, II y IV turbocargados vehicular industrial Massey Ferguson tractor MF-500, 510, 515 Junta filtro de aceite.	36
VD-6389	PERKINS 6 Cil.	6-354 A6-354 Fase I Massey Ferguson tractor MF-500, 510, 515 Junta bomba de vacío.	34
VD-6391	PERKINS 6 Cil.	6-354 A6-354 Fase I Massey Ferguson tractor MF-500, 510, 515 Junta soporte de bomba de vacío.	34
VD-6399	PERKINS 6 Cil.	6-354 Fase I y III turbocargados vehicular industrial Massey Ferguson tractor MF-500, 510, 515 Junta bomba de agua.	34
VD-6402	PERKINS 4 Cil.	A4-236 tracto-combine 4-236 industrial-combine AG-236 tractor agrícola Junta cuerpo bomba de agua.	40
VD-6403	PERKINS 6 Cil.	6-354 Fase II turbocargados vehicular industrial Junta base sello trasero cigüeñal.	36
VD-6405	PERKINS 6 Cil.	Fase II y IV Junta base turbo.	38
VD-6407	PERKINS 6 Cil.	Fase IV.	38
VD-6408	PERKINS 6 Cil.	Fase I.	38
V-6409	PERKINS 6 Cil.	Fase IV Junta bomba agua.	38
VA-111890	PERKINS 6 Cil.	6-354, A6-354 Fase II, Junta Tacómetro.	40
VD-7019	CUMMINS 6 Cil.	5 1/8" Diam. 743 cilindrada 6 Cil. 5 1/2" Diám. 855 cilindrada NH-220, NHC-250, NT-335, NTC-350 BIG CAM I y III Junta caja termostato.	8
VD-7021	CUMMINS	V6-140, 155 V8-185, 210 Diám. NH-220, 230, serie 743 Junta bomba inyección y compresor 10 piezas.	18
VD-7027	CUMMINS 6 Cil.	855-NH-220, NHC-250, NT-335, NTC-350 BIG CAM I y II Junta base bomba de aceite.	6
VD-7028	CUMMINS 6 Cil.	855-NH-220, NHC-250, NT-335, NTC-350 big cam I y III Junta base impulsor compresor.	8
VD-7029	DINA CUMMINS 6V Cil.	4 5/8" Diám. V6-140, 155 series 352, 378 8v Cil. 4 5/8" Diám. V8-185 210 series 470, 504 6 Cil. 5 1/2" Diám. NHC-NT-250, 335, 350 series 855 BIG CAM I y III Junta bomba de inyección-compresor 10 piezas.	6
VD-7032	CUMMINS 6 Cil.	855 NH-220, NHC-250, NT-335, NTC-350 BIG CAM I y II Junta soporte bomba de agua.	8
VD-7035	DINA CUMMINS	V6 - V8 Dina Cummins Junta soporte compresión.	18
VD-7036	DINA CUMMINS	V6-140, 155 V8-185, 210 Junta impulsor bomba comb. 10 piezas.	18
VD-7037	DINA CUMMINS 6V Cil.	4 5/8" diam. V6-140, 155 series 352, 378 8V Cil. 4 5/8" Diam. V8-185, 210 series 470, 504 Dina Modelos D-500, 600 Junta compresor 10 piezas.	18
VD-7038	DINA CUMMINS	V6-140, 155 V8-185, 210 Junta tapa compresor 10 piezas.	18
VD-7039	DINA CUMMINS	V6-140, 155, V8-185, 210 Junta cubierta delantera cigüeñal 10 piezas.	18
VD-7042	DINA CUMMINS	V8 Junta tapa impulsora.	20
VD-7044	DINA CUMMINS	V6-140, 155 V8-185, 210 Junta enfriador de aceite al block.	20
VD-7045	DINA CUMMINS	V6-140, 8V Cil. 4 5/8" Diam. V8-185, 210 Junta enfriador de aceite al filtro.	20
VD-7047	DINA CUMMINS	V6-140, 155 V8-185, 210 Junta soporte compresor 10 piezas.	20
VD-7049	DINA CUMMINS	V6-140, 155 V8-185, 210 Junta para toma de aire 10 piezas.	20
VD-7050	DINA CUMMINS	V6-140, 155 V8-185, 210 Junta placa monoblock 10 piezas.	20
VD-7051	DINA CUMMINS	V6-140, 155 V8-185, 210 Junta bomba agua al block 10 piezas.	20
VD-7053	DINA CUMMINS	V6-140, 155 Junta cabeza filtro de aceite 10 piezas.	18

VARIOS DIESEL (VD)

NÚMERO TF	MOTOR	APLICACIÓN	PÁGINA
VD-7054	DINA CUMMINS	V8-185, 210 Junta cabeza filtro de aceite.	20
VD-7055	DINA CUMMINS	V6-140, 155 V8-185, 210 Junta bomba de aceite 10 piezas.	20
VD-7056	DINA CUMMINS	V6-140, 155 V8-185, 210 Junta placas cabezas de cilindros 10 piezas.	20
VD-7057	DINA CUMMINS	V6-140, 155 V8-185, 210 Junta cubierta árbol de levas 10 piezas.	20
VD-7080	CUMMINS 6 Cil.	855 NTC-250, NTC-290, NTC-350, BIG CAM I y III Juego repuesto enfriador de aceite.	2
VD-7081	DINA CUMMINS	V8-185, 210 Juego repuesto enfriador.	20
VD-7088	DINA CUMMINS	V6-140, 155 V8-185, 210 NHC-NT-250, 335, 350, serie 855 BIG CAM I y III Junta soporte de compresor 10 piezas.	20
VD-7092	DINA CUMMINS	V6-140, 155 V8-185, 210 Junta caja del termostato 10 piezas.	20
VD-7093	DINA CUMMINS	V6-140, 155 V8-185, 210 Junta cubierta lateral dirección 10 piezas.	20
VD-7095	DINA CUMMINS	V6-140, 155 V8-185, 210 Junta espaciador ventilador 10 piezas.	20
VD-7097	DINA CUMMINS	V6-140, 155 V8-185, 210 Junta maza de rueda delantera 10 piezas.	18
VD-7099-1	CUMMINS 6 Cil.	855 NH-220, NHC-250, NT-335, NTC-350, BIG CAM I y III Repuesto de freno de motor.	6
VD-7105	CUMMINS 6 Cil.	855 NT-NTC-335, 350, BIG CAM I y III Juego instalación del enfriador.	4
VD-7106	CUMMINS 6 Cil.	885 NH-230, NHC-250, NT-280, NT-310, NT-335, NTC-290, NTE-350, NTC-400, BIG CAM I y III Todos F.F.C. Junta metálica salida escape turbocargador.	6
VD-7108	CUMMINS L6 Cil.	Seguro media luna de escape.	4
VD-7109	CUMMINS L6 Cil.	Junta tapa de admisión de aire.	4
VD-7114	CUMMINS SMALL CAM.	Junta lateral de ajuste de tiempo.	4
VD-7115	CUMMINS 6 Cil.	Junta para compresor BIG CAM.	4
VD-7123	DINA CITUS	9500 Junta maza rueda delantera.	2
VD-7124	CUMMINS	NTC-350-400 BIG CAM III Junta base bomba aceite.	2
VD-7125	CUMMINS	Enfriador de aceite NT un juego.	2
VD-7126	CUMMINS	Freno de motor N14 .	1
VD-7127	CUMMINS	Enfriador de aceite NTC-350, BIG CAM un juego.	4



**JUNTAS PARA
TRANSMISIONES
EQUIPO PESADO**



TF VICTOR
DIESEL

TS-221255

Modelo	Página
TRANSMISIONES FULLER K-2199, VARIAS APLICACIONES	49

PERKINS/TS-265-V

Modelo	Página
CAMIÓN INTERNATIONAL 1965-1984 TODOS TREMEC 5 VEL.	50

DINA-CUMMINS/TS-223200

Modelo	Página
DINA D-500, CUMMINS V6-140 Y 155	50

DINA-CUMMINS/TS-223201

Modelo	Página
DINA CUMMINS CAMIÓN SERIE 600, DINA CUMMINS V8-210	50

DINA-CUMMINS/TS-223202

Modelo	Página
DINA CUMMINS MODELO 5052A, B Y C 5252A, SERIE 505 VEL. CAJA BRASILEÑA	50

FORD TRACTOR/TS-226075

Modelo	Página
TODOS SERIE 5000, 6600 TAPA HIDRÁULICA	51

DINA-FAMSA-KENWORTH-MACK/TS-226077

Modelo	Página
TODOS SERIE 5000, 6600 TAPA HIDRÁULICA	51

TS-221255

MODELO

TRANSMISIONES FULLER K-2199, VARIAS APLICACIONES.

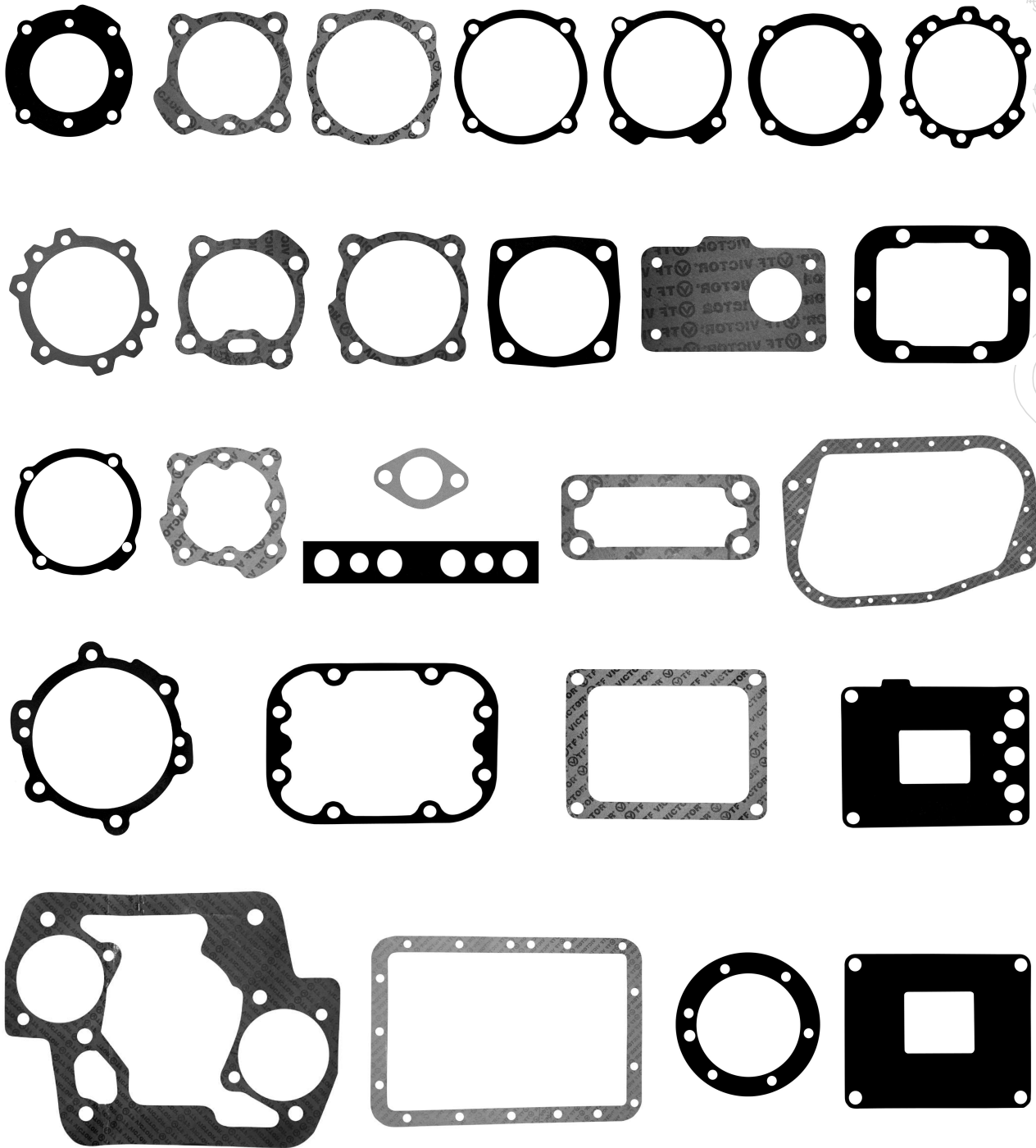

TS-265-V

PERKINS

MODELO

CAMIÓN INTERNACIONAL 1965-1984 TODOS TREMEC 5 VEL.

CON RETÉN TSR-265-V

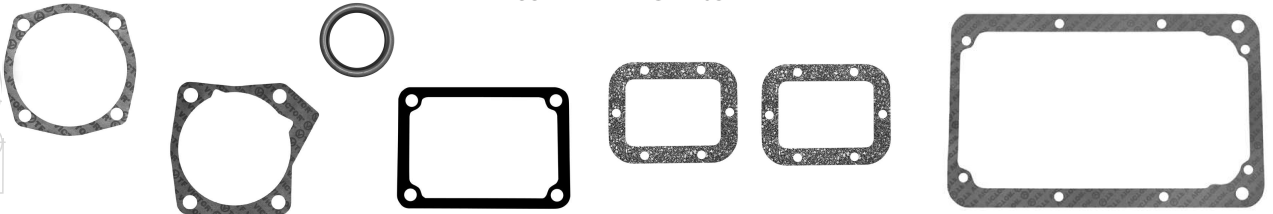

TS-223200

DINA / CUMMINS

MODELO

DINA D-500, CUMMINS V6-140 Y 155

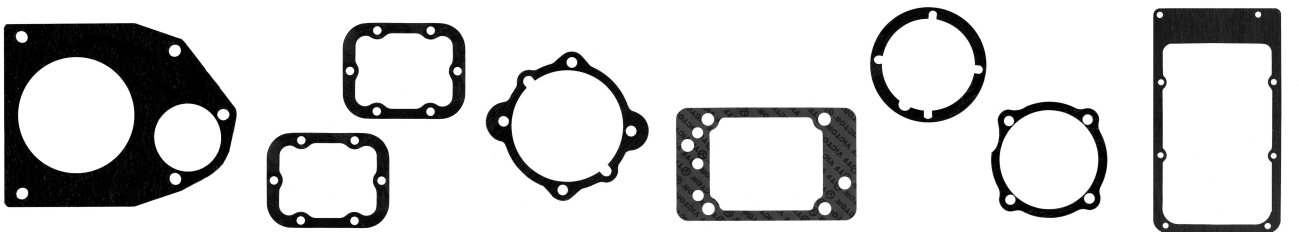

TS-223201

DINA / CUMMINS

MODELO

DINA CUMMINS CAMIÓN SERIE 600, DINA CUMMINS V8-210

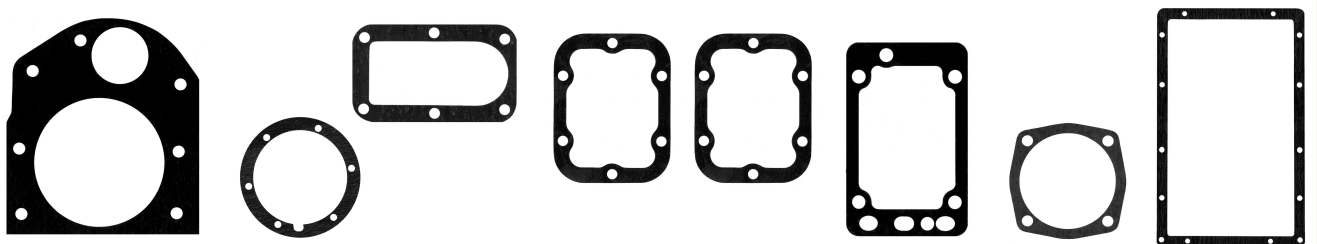

TS-223202

DINA / CUMMINS

MODELO

DINA CUMMINS MODELO 5052A, B Y C 5252A, SERIE 505 VEL. CAJA BRASILEÑA

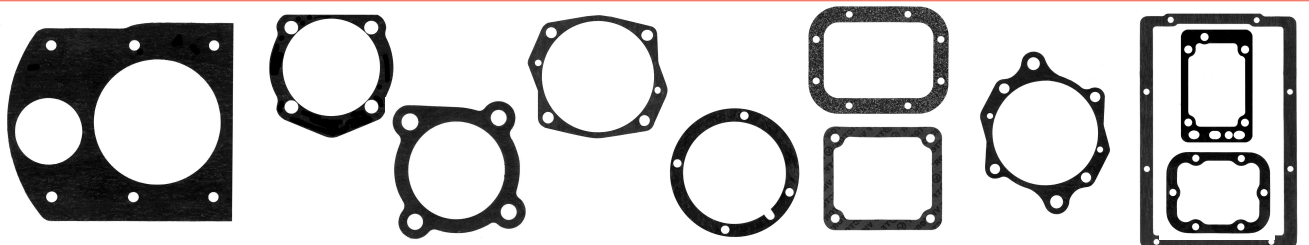







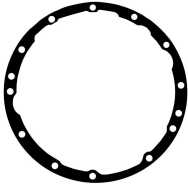
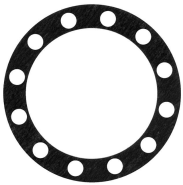
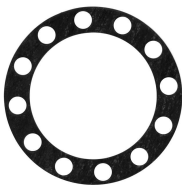

**JUNTAS PARA
DIFERENCIALES
EQUIPO PESADO**

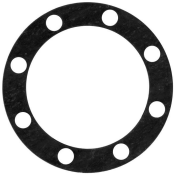
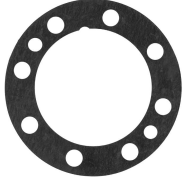
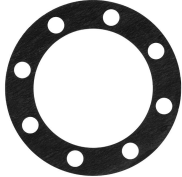
 **TF VICTOR**
DIESEL

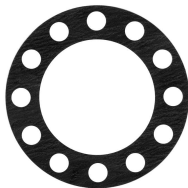
DF-336963-A	Página
DELFIN, JUNTA PORTA DIF.	52
DF-337056-A	
JUNTA FLECHA LATERAL, 12 BIRLOS DE 1/2", DINA	52
DF-337056-B	
JUNTA FLECHA LATERAL, 12 BIRLOS DE 9/16", DINA	52
DF-337080-A	
DINA CUMMINS CAMIÓN, SERIE 500 JUNTA PARA FLECHA, 8 BIRLOS 1/2"	52
DF-337082-A	
DINA CUMMINS SERIE 500, PARA PERNOS, 8 BIRLOS DE 9/16"	52
DF-337083	
DINA V6, 140-155, BIRLOS 13/16", JUNTA FLECHA LATERAL C/ GUÍAS DE INSTALACIÓN	52
DF-337084	
FLECHA LATERAL, BIRLOS 3/4", DINA, CUMMINS, SOMEX	52
DF-337090	
EJE DE LA FLECHA AUTOCAR, TRACTOCAMIÓN C/EJE JINA ROCKWELL	52
DF-339096	
DINA CUMMINS, MODELO 5052A, B Y C 5252A, SERIE 505 VEL. CAJA BRASILEÑA, BIRLOS 21/32"	52
VD-7097	
MOTOR DINA CUMMINS, V6-140 SERIE 352, V6-155 SERIE 370, V8-185 SERIE 470, V8-120 SERIE 504	52
VD-7123	
DINA CITUS, 6 ORIFICIOS	52

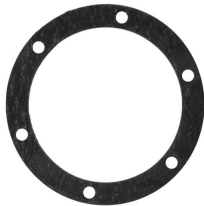
DF-336963-A	DF-337056-A	DF-337056-B	DF-337080-A
DELFIN JUNTA PORTA DIF.	JUNTA FLECHA LATERAL 12 BIRLOS DE 1/2" DINA	JUNTA FLECHA LATERAL 12 BIRLOS DE 9/16" DINA	DINA CUMMINS CAMIÓN SERIE 500 JUNTA PARA FLECHA 8 BIRLOS 1/2"
			
DF-337082-A	DF-337083	DF-337084	DF-337090
DINA CUMMINS SERIE 500 PARA PERNOS 8 BIRLOS DE 9/16". JUNTA PARA FLECHA LATERAL	DINA V6, 140-155 BIRLOS 13/16" JUNTA FLECHA LATERAL CON GUÍAS DE INSTALACIÓN	FLECHA LATERAL BIRLOS 3/4" DINA, CUMMINS, SOMEX, JUNTA FLECHA LATERAL	EJE DE LA FLECHA AUTOCAR, TRACTOCAMIÓN C/EJE JINA ROCKWELL JUNTA PARA FLECHA CON 8 BIRLOS DE 5/8"
			
DF-339096	VD-7097	VD-7123	
DINA CUMMINS MODELO 5052A, B Y C 5252A, SERIE 505 VEL. CAJA BRASILEÑA BIRLOS 21/32" JUNTA FLECHA LATERAL	MOTOR DINA CUMMINS V6-140 SERIE 352, V6-155 SERIE 370 V8-185 SERIE 470, V8-120 SERIE 504 DINA D-500 Y D-600 JUNTA MAZA RUEDA DELANTERA	DINA CITUS 6 ORIFICIOS	
			

Sistema Motor

 **TF VICTOR**[®]

MORESA[®] 

Sellov[®]
Juntas para Motor a Gasolina

Vehyco[®]

MDP[®]
MORESA DIESEL PARTS



 **TF VICTOR**[®]
DIESEL

Sistema Tren Motriz

SPICER[®]

VEL-CON[®]

Autopar[®]
Premium Quality



Sistema Frenos

Durapar

www.dacomsa.com

dacomsa

Por un mundo en movimiento



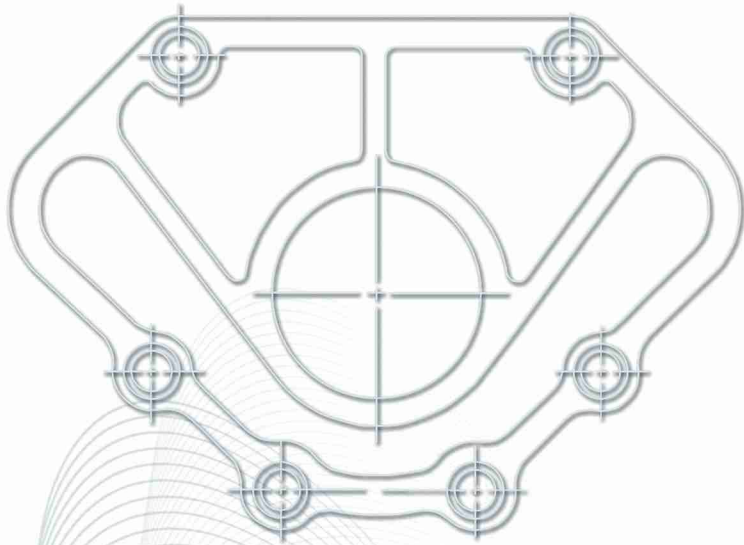

JUNTAS PARA MOTORES A DIESEL

 **TF VICTOR**
DIESEL

CATÁLOGO DE APLICACIONES 2007

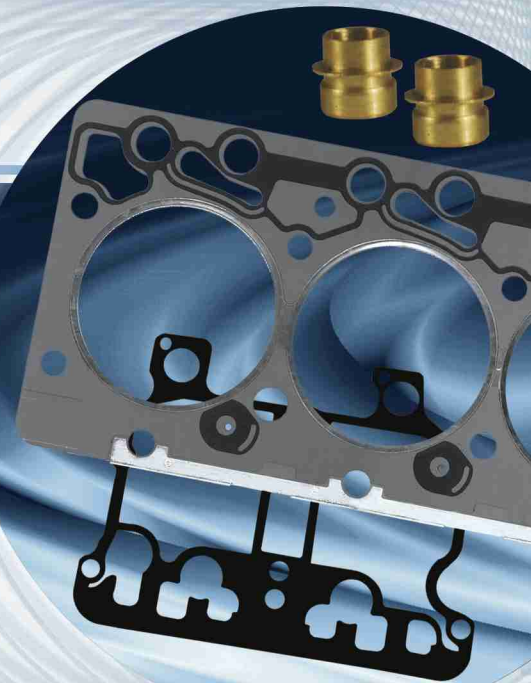
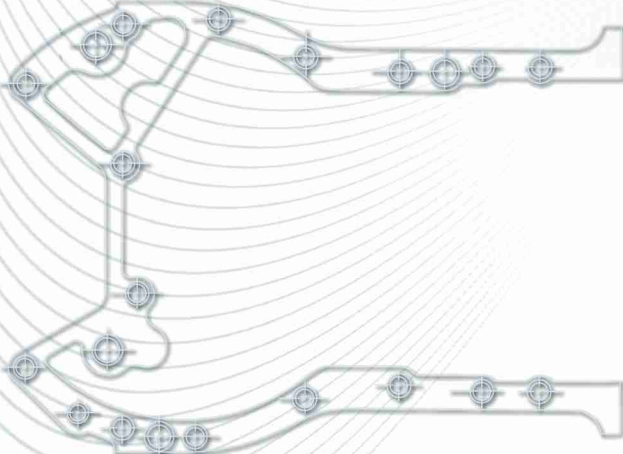

C-STM L 08 001, 002-02-0605

MÉXICO

OFICINAS COMERCIALES

DESC AUTOMOTRIZ COMERCIALIZADORA, S.A. DE C.V.

Calz. San Bartolo Naucalpan No. 136

Col. Argentina Poniente C.P. 11230

Miguel Hidalgo, D.F.

Tels.: (55) 5726-8205, 5726-8204, 5726-8203

5726-8230 Fax: 5726-8228

Lada Sin Costo: 01800-502-3000 • 01800-2018319

01800-2018320

www.dacomsa.com

dacomsa

Por un mundo en movimiento

